



Portoni industriali Ballan:
professionisti dell'apertura e della chiusura



ballan[®]
excellence in doors



Portoni industriali
instancabili nel
funzionamento,
garantiti da Ballan

Tutte le caratteristiche che si possono e si devono richiedere a una chiusura professionale sono presenti nella linea di portoni industriali, garantiti da Ballan.

Dalla massima affidabilità e sicurezza di funzionamento al minimo ingombro. Dalla perfetta robustezza e resistenza al carico del vento a un'estetica ricercata e originale. Un aspetto, quest'ultimo, spesso sottovalutato nel settore dei portoni industriali, ma che distingue da sempre la produzione Ballan, insieme alla superiore qualità costruttiva e all'insuperabile innovazione tecnologica.

I portoni industriali Ballan uniscono la sicurezza della marcatura CE secondo la Norma Prodotto EN 13241-1, sono perciò in regola con la normativa antinfortunistica che regola l'ambiente di lavoro.



Nel settore dei portoni industriali, Ballan ha travasato tutta l'esperienza di azienda leader nelle porte da garage, con il risultato di proporre modelli ai vertici delle prestazioni, dell'affidabilità e della qualità costruttiva.

Ma non solo. Per rispondere all'attuale situazione di mercato, Ballan ha agito con decisione sul contenimento dei costi e sulla massima riduzione degli interventi di manutenzione.

Due caratteristiche che rendono ancor più vantaggiosa la scelta dei portoni industriali Ballan.



ballan[®]
excellence in doors



Portoni sezionali

da pag. 6

I portoni sezionali Gemino si aprono verticalmente, risparmiando quindi spazio davanti e dietro il portone.

Anche all'interno del capannone il portone occupa poco spazio prezioso, perchè il portone viene riposto parallelamente al soffitto, lungo l'inclinazione del tetto o verticalmente lungo la parete.

Il montaggio oltre luce permette di sfruttare completamente il passaggio netto, evitando possibili danneggiamenti.

Disponibili in diversi colori e diversi optional.



Massima affidabilità e sicurezza di funzionamento garantita dalla Marcatura CE.



TRASMITTANZA TERMICA

Pannello in acciaio zincato, spessore 40 mm, coibentato con schiuma poliuretanicata iniettata con densità pari a 43 kg/mc.

Portoni industriali Ballan:
professionisti dell'apertura
e della chiusura





Portoni a libro

da pag. 38



Portoni scorrevoli

da pag. 56



Portoni a battente

da pag. 66



Porte

da pag. 70

Portoni molto robusti, che richiedono poca manutenzione.

I portoni a libro Meteo e Anteo a doppia parete in acciaio sono consigliati in particolare per capannoni con altezza ridotta dell'architrave. Sono adatti come chiusure ad esempio per depositi, rimesse e officine di manutenzione, edifici industriali e pubblici, autosaloni.

I portoni a libro Meteo e Anteo, scorrevoli Roteo, a battente Aliseo sono conformi agli elevati requisiti di sicurezza europei.

Prodotti resistenti, studiati e testati fin nel minimo dettaglio, adatti ad ogni esigenza e pensati per durare nel tempo.



TRASMITTANZA TERMICA

Pannello in acciaio zincato, spessore 52 mm, coibentato con schiuma poliuretanic iniettata con densità pari a 43 kg/mc.



Portoni rapidi

da pag. 78

Portoni ad apertura veloce per alte frequenze di transito.

I portoni rapidi Eolo sono particolarmente indicati in aperture dove si ha la necessità di passaggi frequenti e di divisione tra ambienti comunicanti.

Le caratteristiche principali di questo genere di chiusura sono l'avvolgimento o l'impacchettamento verticale molto rapido e gli ingombri ridotti.



Secondo i diversi modelli disponibili sono adatte per un uso sia interno che esterno allo stabilimento, sempre conformi UNI EN 13241-1.





Portoni sezionali Gemino

Massima affidabilità e sicurezza di funzionamento per il portone sezionale Gemino

I pannelli coibentati dello spessore di 40 mm, H 500 mm, sono costituiti da due pareti in lamiera di acciaio zincato a caldo "sendzimir", con interposta un'anima in schiuma poliuretana iniettata ad alta densità, autoestinguenta ed esente da CFC.

I pannelli dotati di un sistema d'incastro particolare sono progettati per evitare lo schiacciamento accidentale delle dita nel giunto dei pannelli in fase di chiusura del portone.

I giunti sono concepiti per assicurare ripetuti cicli di apertura-chiusura ed un'ottima tenuta agli agenti atmosferici.

I pannelli sono uniti mediante cerniere in acciaio zincato opportunamente dimensionate per resistere ad una spinta del vento classe 2.

Il manto è provvisto di profilo di base e superiore in alluminio verniciato a polvere Ral 9005.

I profili sono alloggiati nella apposita sede in cui vengono innestate le guarnizioni in EPDM per la tenuta dell'acqua e vento.

La perfetta scorrevolezza del manto viene assicurata da ruote con cuscinetto professionale a sfere ricoperte di nylon colore bianco.

I portoni sono corredati da molle a torsione opportunamente dimensionate a garantire il bilanciamento in ogni loro punto sia in apertura che in chiusura rendendo il loro scorrimento fluido e silenzioso.

Sono previsti per le molle opportuni dispositivi di sicurezza che garantiscono il blocco della porta in caso di rottura di una molla.

Le molle vengono garantite per 25.000 cicli (una apertura e ad una chiusura).

Con la maniglia in nylon diventa semplice il sollevamento manuale del portone.



Pannello termoisolante ed ecologico spessore 40 mm altezza 500 mm isolamento in poliuretano senza CFC.

Sono i pannelli coibentati con schiuma poliuretana, ignifuga e totalmente priva di HCFC, a proteggere dalle dispersioni di calore dall'interno verso l'esterno e dalle escursioni termiche durante tutto l'anno.

I pannelli della porta sezionale industriale Gemino hanno uno spessore di 40 mm e altezza di 500 mm: le dimensioni testate per assicurare indeformabilità al pannello e garantire resistenza e solidità alla porta.



Dispositivi anti-rottura cavi

Dispositivo di sicurezza che impedisce la caduta del manto in caso di accidentale rottura dei cavetti di sollevamento.



Dispositivo anti-rottura molle

Dispositivo di sicurezza che impedisce la caduta del manto in caso di accidentale rottura delle molle di bilanciamento.



Automazioni di qualità

Facili da configurare, flessibili da ampliare con innumerevoli accessori. Semplici da montare, veloci da mettere in funzione, professionali nella manutenzione.



Meccanica resistente

Mensole doppie, rinforzi omega, guide dallo spessore maggiorato con fissaggi realizzati per mezzo di chiodature a garanzia della massima tenuta meccanica e resistenza alla corrosione ed accessori realizzati con acciai di notevole spessore.



Fotocellule

Fotocellule di sicurezza che bloccano il funzionamento del portone al passaggio di persone o cose.



staffa a soffitto

Mensole doppie, rinforzi omega, guide dallo spessore maggiorato con fissaggi realizzati per mezzo di chiodature a garanzia della massima tenuta meccanica e resistenza alla corrosione ed accessori realizzati con acciai di notevole spessore.

Tutti i portoni sezionali Gemino sono sottoposti a severi test di sicurezza. Sono certificati CE e vengono forniti con Targhetta di Prestazione che riporta tutte le caratteristiche specifiche del prodotto.



Portone sezionale Gemino Rigato

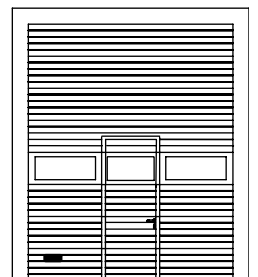
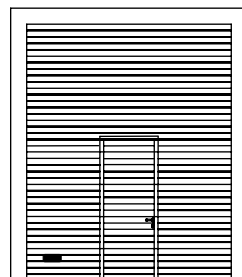
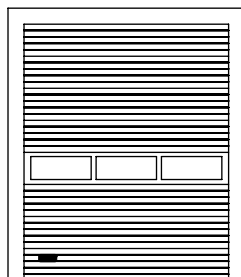
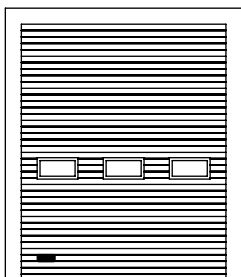
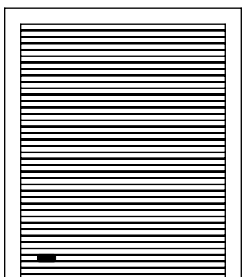



GEMINO 100 RIGATO

Il più diffuso, destinato a durare nel tempo, il portone sezionale Gemino Rigato è estremamente versatile e adattabile. Altamente personalizzabile per soddisfare qualsiasi esigenza di misura.

Composto da pannelli coibentati dello spessore di 40 mm, altezza 500 a seconda della misura con pareti in lamiera d'acciaio zincato e schiuma poliuretanic (priva di CFC), uniti con sistema antischiacciamento delle dita. Sono disponibili solo gofrato stucco, simil Ral 9010 e campionario Ral Ballan. Interno pannelli sempre finitura gofrato stucco, bianco simil Ral 9010.

La pannellatura rigata è un classico nelle chiusure industriali perchè destinata a durare nel tempo



Finiture e tinte standard esterno pannello.
Lato interno finitura gofrato stucco bianco simil Ral 9010.

PANNELLI H 500



Pannello esterno
finitura gofrato stucco,
simil Ral 9010.





Portone sezionale Gemino 250 Dogato

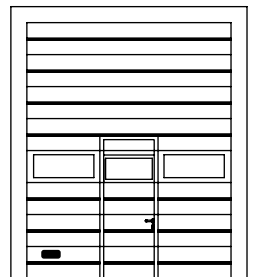
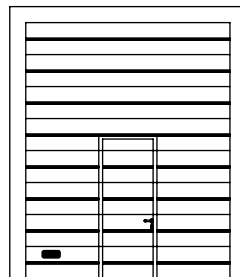
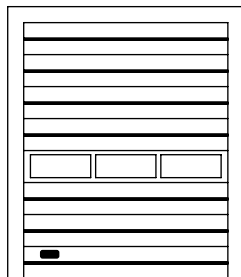
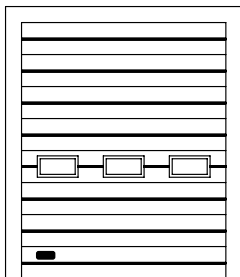
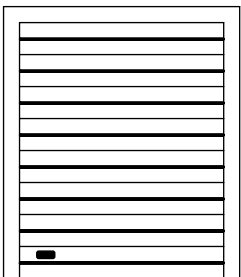



GEMINO 250 DOGATO

Il portone sezionale Gemino Dogato è caratterizzato da doghe larghe orizzontali, si inserisce facilmente in ogni contesto architettonico.

Composto da pannelli coibentati dello spessore di 40 mm, altezza 500, con pareti in lamiera d'acciaio zincato e schiuma poliuretana (priva di CFC), uniti con sistema antischiacciamento delle dita.

Disponibile in diverse finiture: lamiera preverniciata finitura gofrato legno o liscia, in diverse tinte standard o come campionario Ral Ballan, anche in lamiera plastificata effetto legno.

Interno pannelli sempre finitura gofrato stucco, bianco simil Ral 9010.

La pannellatura dogata si inserisce facilmente in ogni contesto architettonico



Finiture e tinte standard esterno pannello. Lato interno finitura gofrato stucco bianco simil Ral 9010.

PANNELLI H 500

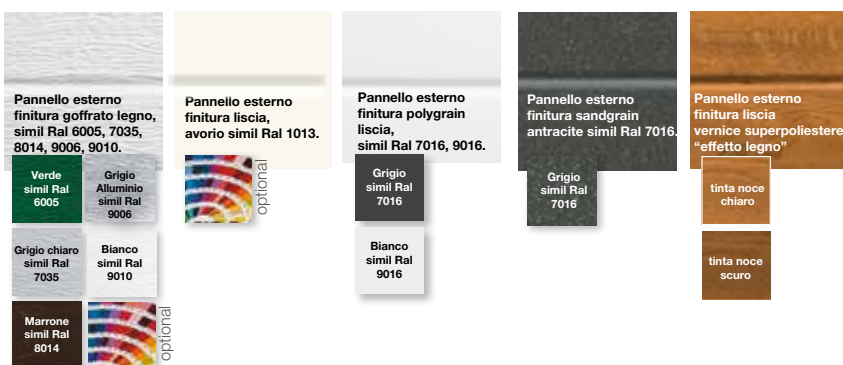



Portone sezionale Gemino 500 Piano

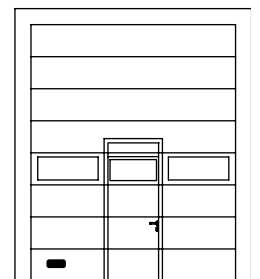
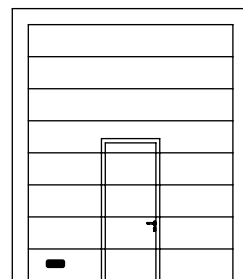
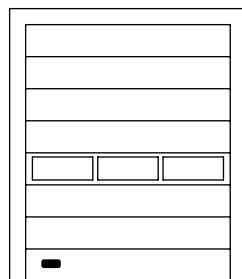
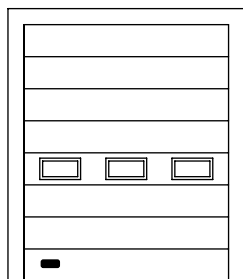
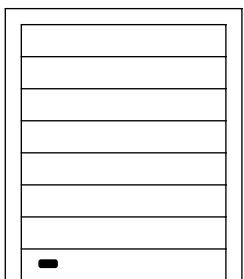



GEMINO 500 PIANO

Minimale nelle linee il portone sezionale Gemino Piano è l'ideale per ambientazioni moderne.

Composto da pannelli coibentati dello spessore di 40 mm, altezza 500, con pareti in lamiera d'acciaio zincato e schiuma poliuretana (priva di CFC), uniti con sistema antischacciamento delle dita.

Disponibile in diverse finiture: lamiera preverniciata finitura gofrato legno o liscia, in diverse tinte standard o come campionario Ral Ballan, anche in lamiera plastificata effetto legno.

Interno pannelli sempre finitura gofrato stucco, bianco simil Ral 9010.

La pannellatura piana è l'ideale per ambientazioni moderne



Finiture e tinte standard esterno pannello. Lato interno finitura gofrato stucco bianco simil Ral 9010.

PANNELLI H 500

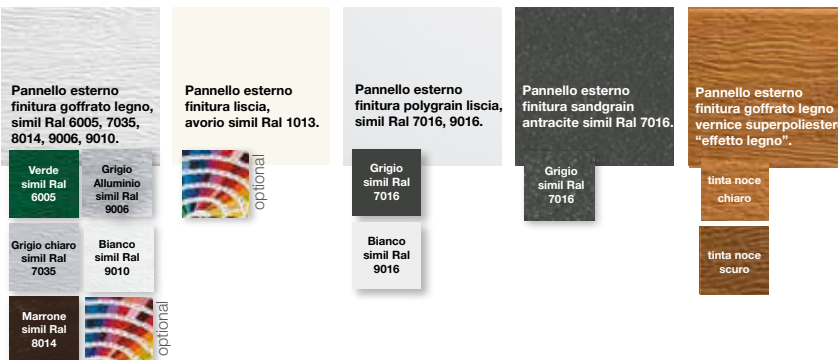



Portone sezionale Gemino Luce

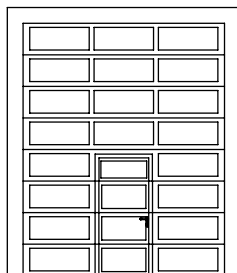
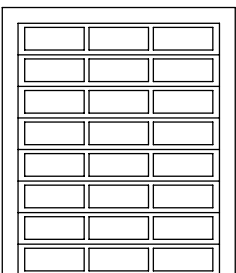



GEMINO LUCE

Nel portone sezionale Gemino Luce i pannelli possono essere liberamente abbinati privilegiando di volta in volta le varie necessità di chiusura o luminosità dell'ambiente.

La modularità della produzione consente la massima personalizzazione dei modelli, in grado di inserirsi nei diversi contesti di riferimento.

Composto da sezioni altezza da 415 a 655 mm, con telaio specchiature fisse in alluminio verniciato in colore standard o come campionario Ral Ballan e tamponamento con vetrocamera acrilico trasparente o satinato.

Le sezioni con telaio in alluminio permettono di ottenere grandi superfici vetrate per dare più luce all'interno



ALTEZZA SEZIONI DA 415 A 655 MM



Verniciatura lato esterno ed interno standard



Portone sezionale Gemino Luce aerato

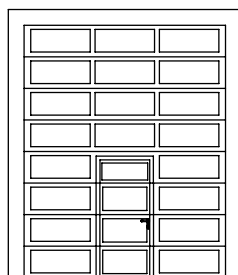
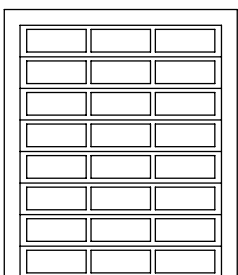

GEMINO LUCE AERATO

Nel portone sezionale Gemino Luce aerato i pannelli possono essere liberamente abbinati privilegiando di volta in volta le varie necessità di chiusura e aerazione dell'ambiente.

La modularità della produzione consente la massima personalizzazione, in grado di inserirsi nei diversi contesti di riferimento.

Composto da sezioni altezza da 415 a 655 mm, con telaio specchiature fisse in alluminio verniciato in colore standard o come campionario Ral Ballan e tamponamento in lamiera d'acciaio microforata, o rete stirata.

Le sezioni con telaio in alluminio permettono di ottenere grandi superfici per il passaggio dell'aria

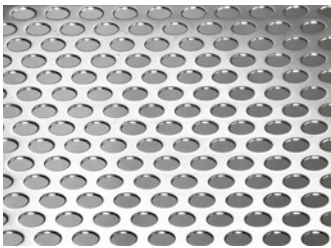

Lamiera microforata,
verniciata Ral,
aerazione 30%.

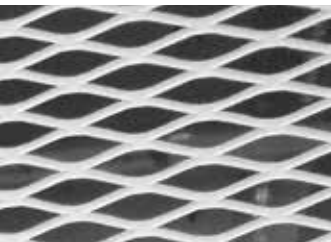

Rete acciaio stirata 43x10 mm,
verniciata Ral,
aerazione 65%.



Lamiera stirata FILS/21,
45x15 mm, verniciata Ral,
aerazione 35%.



ALTEZZA SEZIONI DA 415 A 655 MM



Verniciatura lato esterno ed interno standard



Le finiture e tinte



GEMINO RIGATO

Lamiera esterna pannello con micro nervature passo 100 mm, altezza 500 mm, spessore 40 mm, versione antipizzicamento.



GEMINO DOGATO

Lamiera esterna pannello con nervatura centrale, altezza 500 mm, spessore 40 mm, versione antipizzicamento.



GEMINO PIANO

Lamiera esterna pannello senza nervature, altezza pannello 500 mm, spessore 40 mm, versione antipizzicamento.

				MODELLI GEMINO		
				RIGATO 100	DOGATO 250	PIANO 500
FINITURA SUPERFICIE E TINTE PANNELLI	Finitura superficie e tinta preverniciato standard esterno pannello	Goffrato stucco	Bianco simil Ral 9010	●	-	-
			OPTIONAL Tinte campionari - Ral Ballan	●	-	-
		Goffrato legno	Verde simil Ral 6005 Grigio chiaro simil Ral 7035 Marrone simil Ral 8014 Grigio allum. simil Ral 9006 Bianco simil Ral 9010	-	●	●
	Bianco simil Ral 9010		-	●	●	
	OPTIONAL Tinte campionari - Ral Ballan		-	●	●	
	Liscia		Avorio simil Ral 1013	-	●	●
	Liscia polygrain	Antracite simil Ral 7016 Bianco simil Ral 9016	-	●	●	
		Sandgrain	Antracite simil Ral 7016	-	●	●
			Goffrato stucco	Bianco simil Ral 9010	●	●
	Interno pannello preverniciato standard	Goffrato legno	Tinta noce chiaro (profili Ral 8003) Tinta noce scuro (profili Ral 8011)	-	-	●
Liscia			Tinta noce chiaro (profili Ral 8003) Tinta noce scuro (profili Ral 8011)	-	●	-
Goffrato stucco		Bianco simil Ral 9010	-	●	●	

legenda

● = disponibile

- = non disponibile

Finiture e tinte standard

Le lamiere dei pannelli sono preverniciate esternamente nelle tinte standard con resistente vernice di tipo poliammidico.

Internamente i pannelli sono sempre gofrato stucco tinta bianco simil Ral 9010.

Finitura esterna

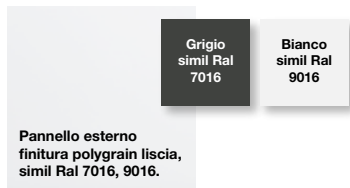

Finitura esterna gofrato legno

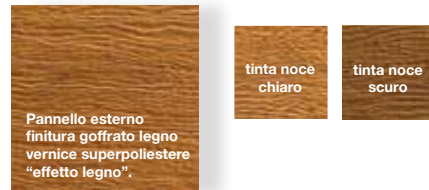

Finitura esterna liscia



Finiture e tinte standard esterno pannello.



Optional ampia gamma di tinte

Come optional, i pannelli dei portoni industriali Gemino con tutte le finiture, **possono essere verniciati esternamente in qualsiasi tinta prevista dal campionario Ral Ballan: più di 200 alternative di colore!**



Internamente i pannelli sono sempre gofrato stucco tinta bianco simil Ral 9010.

Avvertenza

Si consiglia di evitare le tinte scure nei pannelli esposti al sole, in quanto la grande escursione termica fra esterno ed interno dovuta all'assorbimento del calore nelle tinte scure, può provocare la possibile flessione degli elementi e limitare la funzionalità del portone industriale.



Optional: porta pedonale



Vista esterna porta pedonale da L 1200 mm con maniglia e cilindro esterno.

La porta pedonale più funzionale

La porta pedonale inserita nel manto del portone è provvista di una soglia ribassata in alluminio di altezza talmente ridotta e conformata in maniera tale da non costituire un ostacolo all'attraversamento pedonale. (Disponibile con L.Foro \leq 5000 mm)

Soluzione particolarmente apprezzata in contesti commerciali ed industriali. I solidi profili in alluminio che costituiscono la porta pedonale vengono fissati dall'interno e quindi nessun rivetto o vite rimane a vista, donando all'insieme un'estetica elegante e pulita.

La porta pedonale è provvista di maniglia esterna/interna con cilindro, completa di serratura ad un punto di chiusura.



Vista interna porta pedonale da 1200 mm con maniglione a 3 punti di chiusura e chiudiporta.

I particolari che fanno la differenza



Maniglione antipanico a 3 punti di chiusura
Permette una veloce e pratica apertura della porta pedonale.



Maniglia esterna con cilindro
nel caso di maniglione antipanico a 3 punti di chiusura



Rostro di chiusura gestito dal maniglione antipanico



Accessori preinstallati
Tutte le nostre porte pedonali sono provviste di chiudiporta .



Estetica
Profili in alluminio Tutti i fissaggi sono effettuati dall'interno e nessun rivetto o vite rimane a vista, donando all'insieme un'estetica elegante e pulita.



Cerniere a scomparsa
Le cerniere sono nascoste all'interno dei profili in alluminio. Un esclusivo ed importante fattore estetico che dona al prodotto una notevole eleganza e protegge gli organi meccanici dalle intemperie.

Soglia calpestabile della porta di dimensioni ridotte

Grazie alla sua forma arrotondata, impedisce l'inciampo sulla stessa non costituendo un ostacolo all'attraversamento pedonale, nemmeno a quello di carrelli, ecc.

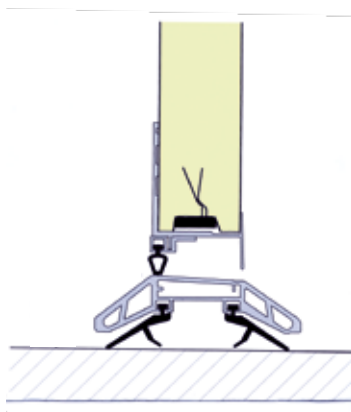



Optional: con gli oblò entrano la luce e l'aria



Oblò cornice verniciata in tinta

Gli oblò rettangolari con cornici di ingombro minimo sono verniciati nella tinta della pannellatura esterna.

Il vetro misura 380 x 190 mm, temperato e antisfondamento può essere scelto con differenti soluzioni di satinatura.

Art. 310 - Oblò in vetro-camera satinato, con motivo decorativo trasparente.

Art. 320 - Oblò in vetro-camera satinato, con motivo decorativo trasparente.

Art. 330 - Oblò in vetro-camera trasparente.

Art. 370 - Oblò in vetro-camera totalmente satinato.

Art. 340 - Oblò in vetro-camera "stopsol" blu.

Art. 350 - Oblò in vetro-camera "stopsol" blu bisellato, coordinato perfettamente al pannello del modello New Age Stone e New Age Mixer.

Art. 360 - Oblò in vetro-camera trasparente con incisione.

Art. 380 - Oblò in plexiglass trasparente.

Art. 390 - Oblò in plexiglass blu trasparente.





Art. 310



Art. 320

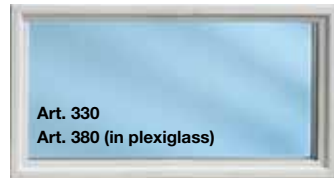

Art. 330
Art. 380 (in plexiglass)



Art. 370

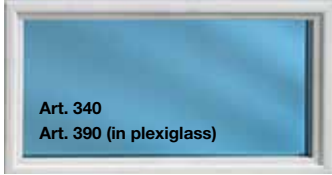

Art. 340
Art. 390 (in plexiglass)



Art. 350



Art. 360

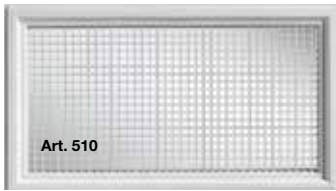

Art. 510



Art. 520

Gli oblò retinati e alettati (misura 380 x 190 mm) e la cornice esterna sono sempre verniciati nella tinta della pannellatura esterna.
Art. 510 - Oblò retinato con rete forata quadra 8x8 mm.
Garantisce 0,05 mq di aerazione.
Art. 520 - Oblò alettato con profili in acciaio zincato.
Garantisce 0,03 mq di aerazione.

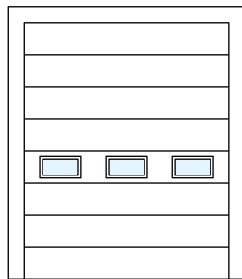
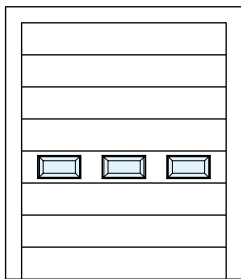

Oblò cornice in pvc



Oblò in plexiglass rettangolare 551x248
con cornice in PVC nera o bianca



Oblò in plexiglass 548x410 con cornice in PVC nero o bianco
(disponibili in lamiera forata)
Oblò in plexiglass 548 x 84 solo con cornice nera antintrusione



Optional: le automazioni per portoni sezionali



Sono disponibili diverse automazioni a seconda della dimensione del portone sezionale:

Automazione “uomo presente”

Questo sistema obbliga il movimento del portone solo ed esclusivamente con la pressione continuata di un pulsante a muro (posto vicino al portone).

Automazione funzionamento automatico

Semplicemente il portone si apre con il trasmettitore (o altro dispositivo simile) con un movimento agevole e regolare.

In questo caso diventa obbligatoria la presenza delle protezioni aggiuntive (costa a filo o fotocellule) che devono proteggere il movimento del portone in tutte le sue parti.

Portone sezionale industriale con motorizzazione. In evidenza i rinforzi orizzontali che vengono sempre inseriti nei portoni di grandi dimensioni.

Dispositivi di apertura

Sono molteplici le possibilità di apertura del portone, sia con l'azionamento manuale che con automazione. Sistemi semplici e sicuri che rispondono a tutte le esigenze.

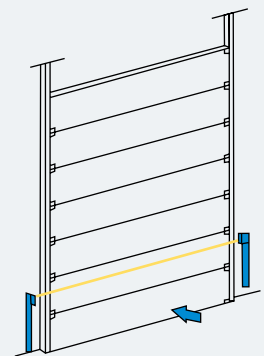
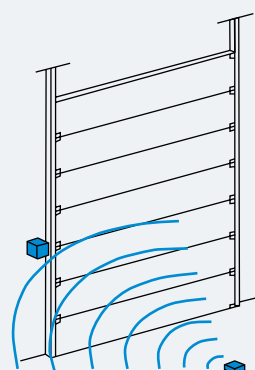
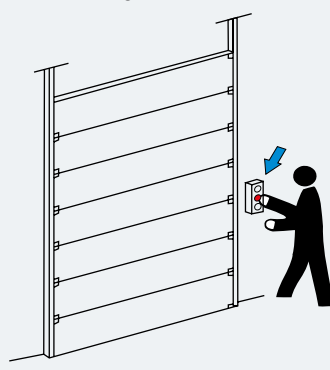
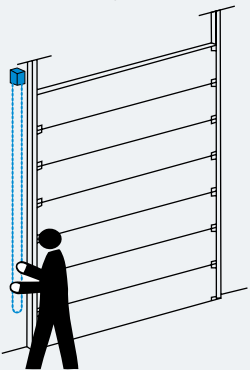

Manovra manuale a catena

Il verricello a catena è un dispositivo di azionamento manuale da usare anche per porte di grandi dimensioni.

Pulsante “uomo presente”

Questo sistema obbliga il movimento del portone solo ed esclusivamente con la pressione continuata di un pulsante a muro (posto vicino al portone).

Trasmettitore

Solo i veicoli e le persone che dispongono di un trasmettitore possono aprire o chiudere la porta. Sono disponibili trasmettitori con uno o più canali.

Fotocellule

Applicata soprattutto per la sorveglianza del passaggio. Finché il raggio della fotocellula è interrotto, la porta rimane aperta.



Accessori automazione laterale Automatic B/400 e B/500

1. Operatore elettromeccanico B/500 a 400V con cordino di sblocco e catena per manovra di soccorso;
2. Pulsantiera comandi con pulsanti APRE-CHIUDE, di serie per B/500 con funzionamento "uomo presente"
3. Quadro comandi con pulsanti APRE-CHIUDE ed emergenza, di serie per B/500 con funzionamento automatico;
4. Dispositivo di sicurezza No Touch con cavo spiralato, di serie per B/500 con funzionamento automatico;
5. Operatore elettromeccanico B/400 a 220V con quadro comandi con cordino di sblocco rapido;
6. Cassaforte da esterno per sblocco esterno del B/500.
7. Ricevitore bicanale da esterno;
8. Pulsantiera APRE-CHIUDE da esterno;
9. Selettore a chiave da esterno;
10. Tastiera a codice wireless;
11. Trasmettitore Smart Ballan, rolling code a 3 e 5 canali;
12. Coppia di fotocellule;
13. Lampeggiatore di movimento;
14. Antenna per radiocomandi.



Automatic B/400

automazione laterale fino a max 24 m² (max H 4000 mm)

UOMO PRESENTE

Composto da: n. 1 operatore elettromeccanico a 24V con alimentazione scheda a 230V monofase, con quadro comandi incorporato nel motore, dispositivo di sblocco interno con cordino e pulsantiera "apre-chiudi".

FUNZIONAMENTO AUTOMATICO

Composto da: n. 1 operatore elettromeccanico a 24V con alimentazione scheda a 230V monofase, con quadro comandi incorporato nel motore, dispositivo di sblocco interno con cordino, predisposto per l'allacciamento di tutti gli accessori, una coppia di fotocellule da parete e pulsantiera "apre-chiudi".

Automatic B/500

automazione laterale fino a max 42 m²

UOMO PRESENTE

Composto da: n. 1 operatore elettromeccanico irreversibile con alimentazione a 400V, completo di: pulsantiera con pulsanti "apre-chiudi", cordino di sblocco e catena per l'apertura manuale (in caso di mancanza di energia elettrica).

FUNZIONAMENTO AUTOMATICO

Composto da: n. 1 operatore elettromeccanico irreversibile con alimentazione a 400V, completo di: quadro comandi con pulsanti "apre-chiudi" predisposto per l'allacciamento di tutti gli accessori, cordino di sblocco e catena per l'apertura manuale (in caso di mancanza di energia elettrica), dispositivo di sicurezza NO TOUCH con cavo spiralato, coppia di fotocellule da parete (fornite sfuse).

**Automazione a soffitto
con sistema di trazione a catena
e centralina a muro
AUTOMATIC S+1100
per portone sezionale industriale Gemino**



AUTOMATIC S+1100, con sistema a trazione a soffitto ad uso industriale fino a max 18 mq. per portoni sezionali Gemino. Sistema radio cifrato con trasmissione radio 868 MHz bidirezionale che garantisce una maggiore sicurezza nelle trasmissioni.

Formata da un motoriduttore meccanico irreversibile 24 V in corrente continua con quadro comando, scheda ricevente monocanale integrata (40 memorizzazioni), lampada di illuminazione incorporata e sistema di azionamento manuale in caso di guasto o di black-out elettrico, centralina elettronica incorporata che provvede al check-up dei dispositivi di sicurezza ad ogni movimentazione e interfacciabile per gestirne la manutenzione ed eventualmente per riprogrammarla.

Tutti i componenti elettrici ed elettronici sono a marcatura CE. L'automazione a soffitto diventa un blocco di chiusura grazie all'irreversibilità ed è antischacciamento in virtù della maggiore sensibilità del motore.

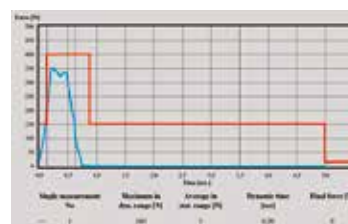

Il dispositivo di limitazione delle forze, interrompe - e inverte - il movimento in presenza di un ostacolo (sforzo massimo consentito 400 N). La linea rossa, nel grafico qui a fianco, fissa i parametri indicati dalla Norma di Prodotto. Sullo stesso grafico, la linea blu dimostra che la forza rilevata sulla porta motorizzata Ballan è ben al di sotto di quella richiesta dalla normativa.



Accessori automazione

Automatic S+1100

1. Motoriduttore elettromeccanico irreversibile 24 V
S+1100 con centrale a parete e telecomando da interno
2. Sblocco manuale esterno
(in caso di mancanza di accessi dall'esterno).
3. Selettore a chiave con custodia antiscasso.
4. Pulsantiera apre-chiude da esterno.
5. Tastiera a codice.
6. Ricevente esterna a basso consumo 2/4.
7. Lampeggiatore di movimento.
8. Supporto lampeggiatore.
9. Lampeggiante a led e 6 mt di cavo.
10. Supporto per lampeggiante a led.
11. Coppia di fotocellule (da parete).
12. Trasmettitore Smart Ballan.
13. Supporto murale in pvc per trasmettitore Ballan
14. Ricevitore radio ad innesto S+ e AB "monolocale" (120 memorizzazioni espandibili). (Fornito di serie).



Tastiera a codice retro illuminata wireless A 4 canali Rolling code KQ 433 FM, alimentazione a batterie (dimensioni 133x40x37 mm)



Trasmettitore murale A 3 canali rolling code KQ 433 FM, alimentazione a batterie (dimensioni 133x40x37 mm).



Trasmettitore murale A 12 canali rolling code KQ 433 FM, alimentazione a batterie (dimensioni 133x40x37 mm).



Ricevente esterna A basso consumo 2/4 uscite a 4000 locazioni. Espandibile a 4 uscite con modulo aggiuntivo cod. 10444081: ogni modulo aggiunge una uscita. Per l'utilizzo su automazioni esistenti in loco si consiglia di prevedere l'antenna aggiuntiva. (Cod. commerciale MS.23). Grado di protezione IP54.



Estensione di memoria Backup (MEM 116) Con l'estensione di memoria si possono programmare fino a 500 locazioni; adatto per garage con tante utenze. Memoria aggiuntiva Ballan per ricevitore radio ad innesto S+ e AB. Durante le assistenze, è possibile riutilizzare i dati memorizzati in una nuova slitta motore. Ideale anche per garage interrati. Si può utilizzare anche nelle riceventi da esterno come memoria di backup fino a 4000 locazioni.



Sensore di umidità, rileva la temperatura e l'umidità nel garage con apertura automatica in sicurezza della porta. Disponibile solo per automazioni S+. (cod. SZ947) (optional)



Magnete di blocco meccanico del motore, in qualsiasi posizione con una forza pari a 300 kg, protezione antifrazione SKG. Disponibile solo per automazioni S+. (cod. SZ948) (optional)



Segnalatore acustico di allarme/cicalino, con funzione allarme che segnala in caso di effrazione e avvisa di movimenti nella porta. (cod. SZ952) (optional)



Illuminazione ausiliaria a LED per la centralina a soffitto (AB) o per la centralina a parete (S+), illuminazione in parallelo con la luce della slitta. (AB cod. SZ949 - S+ cod. SZ949.1) (optional)



Relè extra, per accendere l'illuminazione esterna/interna insieme all'automazione. Disponibile solo per automazioni S+. (cod. SZ950) (optional)

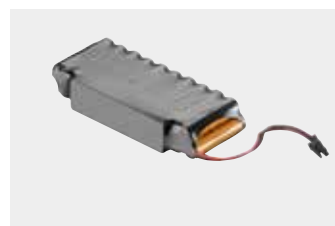

Batteria a tampone, in caso di blackout la batteria alimenta per un breve periodo l'automazione (> 5 cicli in 12 ore). Disponibile solo per automazioni S+. (cod. SZ951) (optional)

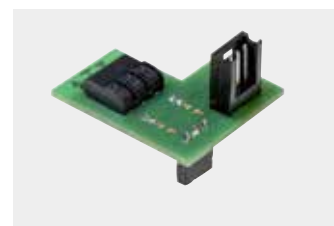

Scheda comandi definiti che consente il funzionamento dell'apertura definita / chiusura definita, via cavo attraverso ad esempio un pulsante. (cod. SZ953) (optional)



Alcune realizzazioni



Vista esterna
portone Gemino 500 con
pannello laterale verticale
finitura sandgrain Ral 7016



Vista esterna
portone Gemino 500
Tastiera a codice retro illuminata wireless
A 4 canali Rolling code KQ 433 FM, alimentazione a
batterie (dimensioni 133x40x37 mm)



Vista esterna
portone Gemino 500
Maniglia art. 63.
Fornita sempre di serie

Vista esterna
portone sezionale Gemino 500,
finitura Sangrain Ral 7016

- Composto da:
- pannelli in alluminio Gemino 500, verniciato Ral 7016
 - pannelli in alluminio verniciato Ral 7016 con specchiature in plexiglass
 - porta pedonale Onda 500 larghezza 1320 mm Sandgrain Ral 7016 con maniglione antipanico BAL3 Slash
 - Maniglia e cilindro esterno
 - Veletta superiore fornita sfusa.
 - Chiudi porta CP/2
 - Pannello verticale



Vista esterna
portone Gemino 500
pannelli in alluminio verniciati
Ral 7016
Composto da:
- specchiature in plexiglass
- Maniglia art 63



Vista esterna
portone Gemino 500
-Porta pedonale Simil Ral 9010



Alcune realizzazioni : I particolari che fanno la differenza



Vista interna
portoni sezionali Gemino 500
finitura gofrato stucco,
tinta simil Ral 9010.

Composti da:
- Specchiature in plexiglass
- staffe, guide zincate



Vista interna
guide orizzontali fissate
a soffitto da calate ribassate

Vista interna
con motorizzazione e Kit rinvio
ribassato

Vista interna
con staffaggi particolari
delle guide orizzontali





AUTOMAZIONE CON MOTORE A SOFFITTO

SEZIONE ORIZZONTALE

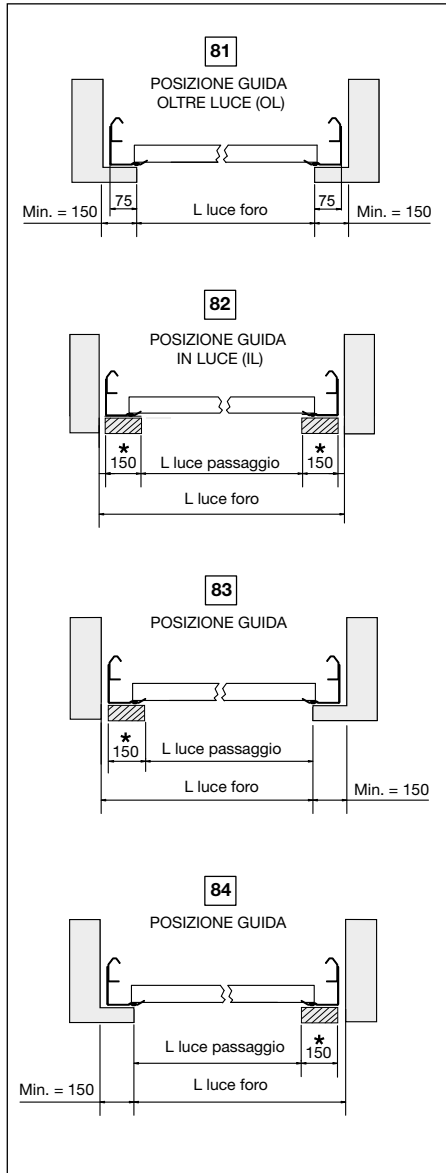

(*) Con posa in luce tubolare da 150x50 mm obbligatori (da conteggiare).

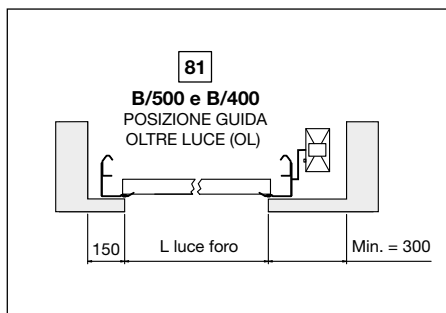

SEZIONE VERTICALE

SCORRIMENTO STANDARD CON DOPPIA GUIDA SUPERIORE

FUNZIONAMENTO AUTOMATICO

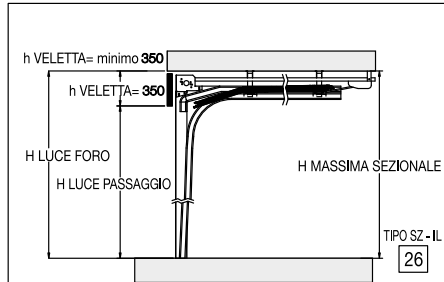

FUNZIONAMENTO MANUALE

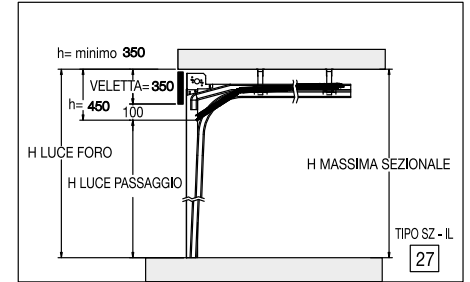

FUNZIONAMENTO AUTOMATICO

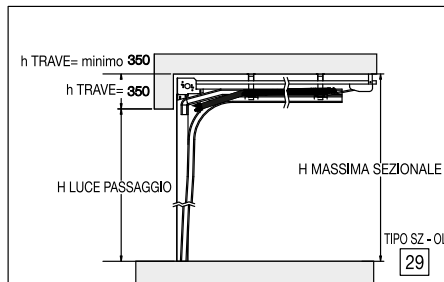

FUNZIONAMENTO MANUALE

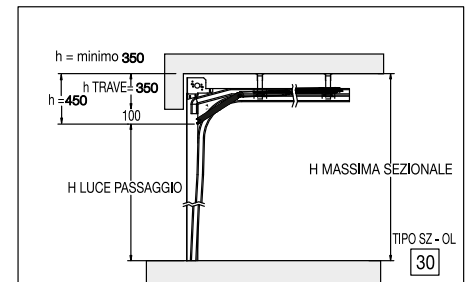

SCORRIMENTO STANDARD CON DOPPIA GUIDA SUPERIORE E GUIDE ORIZZONTALI INCLINATE A GRADI

FUNZIONAMENTO MANUALE E AUTOMATICO

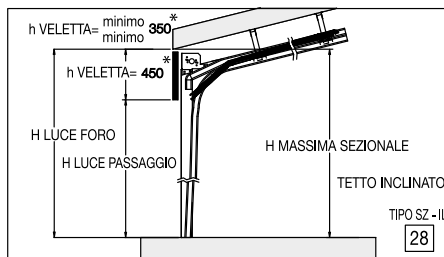

FUNZIONAMENTO MANUALE E AUTOMATICO

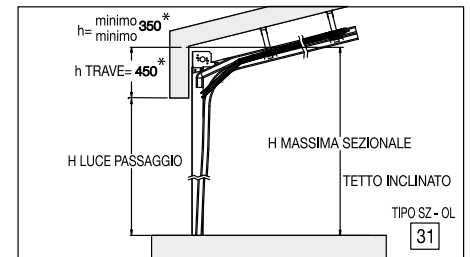

* Fino a max angolo 13° ingombro veletta min. 350 mm. Da angolo 13° in poi ingombro veletta min. 450 mm.

Dati tecnici portone sezionale industriale / automazione con motore laterale

SEZIONE ORIZZONTALE

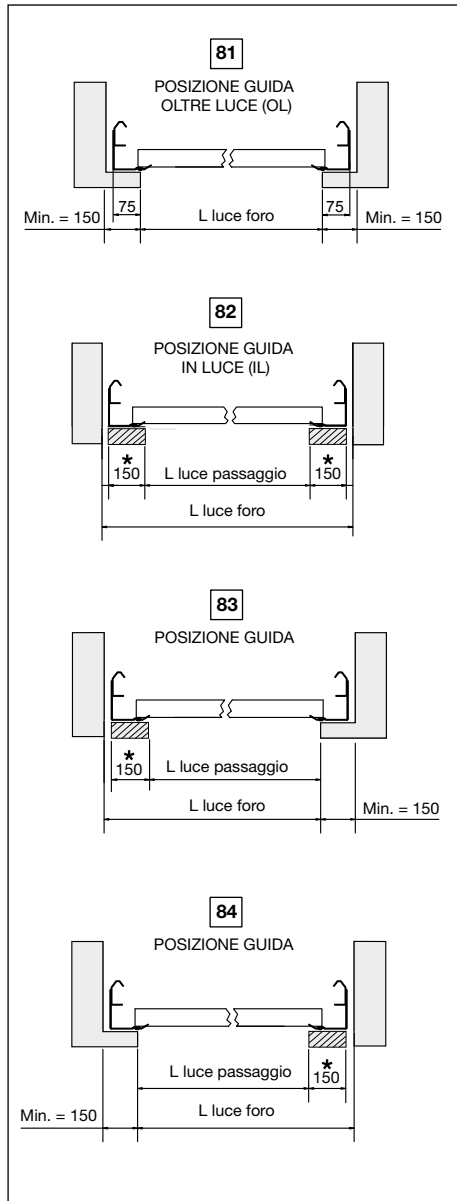

(*) Con posa in luce tubolare da 150x50 mm obbligatori (da conteggiare).

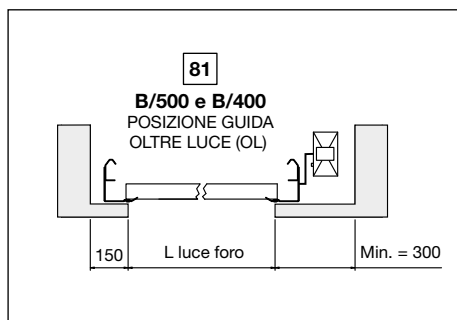

SEZIONE VERTICALE

SCORRIMENTO STANDARD CON MONO GUIDA SUPERIORE

FUNZIONAMENTO MANUALE E AUTOMATICO - IN LUCE

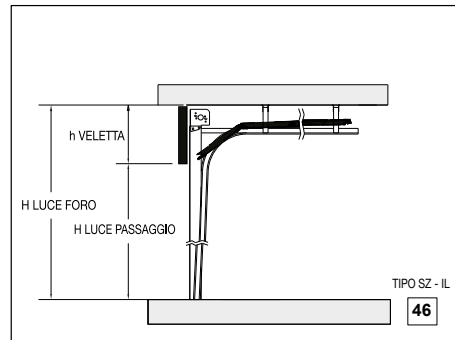

FUNZIONAMENTO MANUALE E AUTOMATICO - OLTRE LUCE

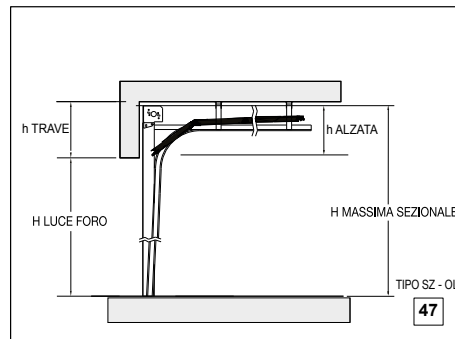

$$H \text{ MAX SEZ} = H \text{ LUCE FORO} + h \text{ ALZATA}$$

SCORRIMENTO PARZIALMENTE VERTICALE

FUNZIONAMENTO MANUALE E AUTOMATICO - OLTRE LUCE

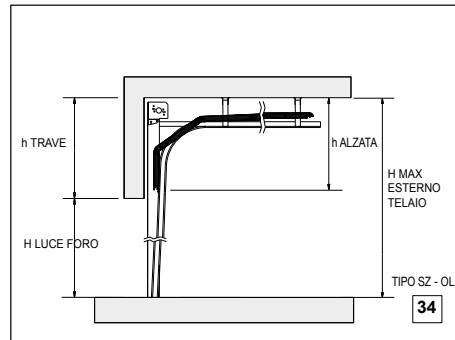

$$h \text{ TRAVE} \text{ maggiore di } 600 \text{ mm}$$

SCORRIMENTO TOTALMENTE VERTICALE

FUNZIONAMENTO MANUALE E AUTOMATICO - OLTRE LUCE

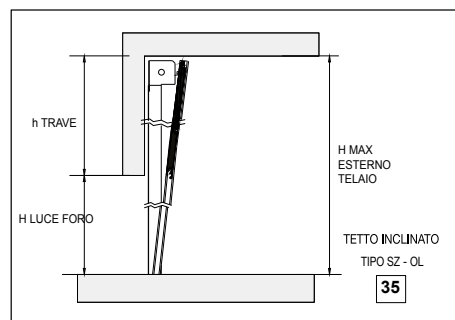

$$h \text{ TRAVE} = \text{minima} = H \text{ LUCE FORO} + 150 \text{ mm}$$

SCORRIMENTO STANDARD CON MONO GUIDA SUPERIORE E GUIDE ORIZZONTALI INCLINATE A GRADI

FUNZIONAMENTO MANUALE E AUTOMATICO - IN LUCE

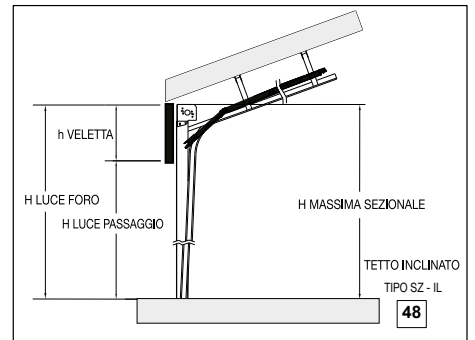

FUNZIONAMENTO MANUALE E AUTOMATICO - OLTRE LUCE

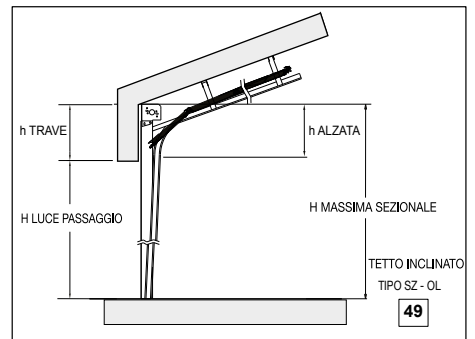

$$H \text{ MAX SEZ} = H \text{ LUCE FORO} + h \text{ ALZATA}$$

SCORRIMENTO PARZIALMENTE VERTICALE CON GUIDE ORIZZONTALI INCLINATE A GRADI

FUNZIONAMENTO MANUALE E AUTOMATICO - OLTRE LUCE

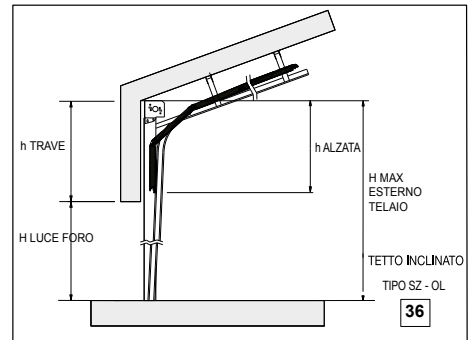

$$h \text{ TRAVE} \text{ maggiore di } 600 \text{ mm}$$

N.B:
Con il funzionamento manuale è obbligatorio il verricello di sollevamento.



Portoni a libro

da pag. 38



Portoni scorrevoli

da pag. 56



Portoni a battente

da pag. 66



Porte

da pag. 70



**Portoni industriali resistenti,
studiati e testati fin nel minimo
dettaglio, adatti ad ogni
esigenza e pensati per durare
nel tempo**





Portoni a libro

da pag. 38

I portoni a libro Meteo e Anteo sono realizzati con pannelli a doppia parete spessore 52 mm, in acciaio zincato preverniciato, schiumati con iniezione ad alta densità.

Sono consigliati in particolare per capannoni con altezza ridotta dell'architrave, particolarmente adatti come chiusure ad esempio per depositi, rimesse e officine di manutenzione, edifici industriali e pubblici, autosaloni.

Nei portoni a libro Meteo e Anteo le ante riposte lateralmente riducono notevolmente il rischio di danneggiamento del portone durante il transito di automezzi, perché sono sotto completo controllo visivo dell'autista. Se lo spazio laterale oltre luce risulta sufficiente, è anche sfruttabile l'intera larghezza del passaggio.

Disponibili da 2 fino a 16 ante in diverse altezze e larghezze (in alcuni modelli fino a L 20.000 mm e fino a H 6000 mm nella versione a superficie piena oppure con finestratura).

I portoni a libro Meteo e Anteo sono conformi agli elevati requisiti di sicurezza europei.

Caratteristiche prodotto conforme norma europea EN 13241-1

Permeabilità all'acqua:	classe 0
Tenuta all'aria:	classe 0
Resistenza al carico del vento:	classe 4
Trasmittanza termica zona centrale omogenea:	0,457 W/m ² K
Durabilità al degrado:	n. 13000 cicli



Portoni scorrevoli

da pag. 56

I portoni scorrevoli Roteo sono realizzati con pannelli a doppia parete spessore 52 mm, in acciaio zincato preverniciato, schiumati con iniezione ad alta densità.

Il risultato è un portone leggero e maneggevole ma al tempo stesso solido, robusto e con un ottimo isolamento termico e acustico.

La guida di scorrimento superiore consente la movimentazione sia manuale che motorizzata. Il portone scorrevole Roteo Silver è senza guida inferiore mentre il portone scorrevole Roteo Gold è con guida inferiore incassata al pavimento, sono disponibili a una o due ante e si possono installare sia all'interno che all'esterno del fabbricato.

I portoni scorrevoli Roteo sono conformi agli elevati requisiti di sicurezza europei.

Caratteristiche prodotto conforme norma europea EN 13241-1

Permeabilità all'acqua:	classe 0
Tenuta all'aria:	classe 0
Resistenza al carico del vento:	classe 4
Trasmittanza termica zona centrale omogenea:	0,457 W/m ² K
Durabilità al degrado:	n. 11000 cicli

Coibentazione pannelli

Le ante dei portoni sono rivestite da lamiera liscia preverniciata dello spessore di 7/10, coibentate con schiuma poliuretana iniettata con densità pari a 43 kg/mc. I portoni con altezza foro fino a 5800/6000 mm sono realizzati con pannelli spessore complessivo pari a 52 mm, per portoni con altezza da 6000 a 11000 mm lo spessore può variare da 62 mm a 122 mm con profilo tubolare interno.



Portoni a battente

da pag. 66

I portoni a battente Aliseo sono realizzati con pannelli a doppia parete spessore 52 mm, in acciaio zincato preverniciato, schiumati con iniezione ad alta densità. Sono solidi, robusti e con un ottimo isolamento termico e acustico.

Il perfetto movimento delle ante viene garantito dalle cerniere in lega di alluminio.

I portoni a battente Aliseo sono conformi agli elevati requisiti di sicurezza europei.

Caratteristiche prodotto conforme norma europea EN 13241-1

Permeabilità all'acqua:	classe 0
Tenuta all'aria:	classe 0
Resistenza al carico del vento:	classe 4
Trasmittanza termica zona centrale omogenea:	0,457 W/m ² K
Durabilità al degrado:	n. 13000 cicli



Porte

da pag. 70

Le porte Pronta sono realizzate con pannelli a doppia parete spessore 47 mm, in acciaio zincato preverniciato, schiumati con iniezione ad alta densità. Porte coibentate apribili ad una o due ante con cassa in profilo in acciaio zincato e verniciato nero, da fissare alla muratura con tasselli.

Le porte Pronta sono conformi agli elevati requisiti di sicurezza europei.

Porte pensate per durare nel tempo.

Porta Pronta

Caratteristiche prodotto conforme norma europea EN 14351-1

Permeabilità all'acqua:	classe 0
Tenuta all'aria:	classe 0
Trasmittanza termica zona centrale omogenea:	0,502 W/m ² K

Porta Pronta certificata SAC-1

Caratteristiche prodotto conforme norma europea EN 14351-1 regolamento 305/2011

Permeabilità all'acqua	UNI EN 1027 UNI EN 12208	classe 0
Tenuta all'aria	UNI EN 1026	classe 1
Resistenza al carico del vento	UNI EN 12211 UNI EN 12210	classe C2
Trasmittanza termica zona centrale omogenea:		0,502 W/m ² K



Portone a libro Meteo (senza guida a pavimento)

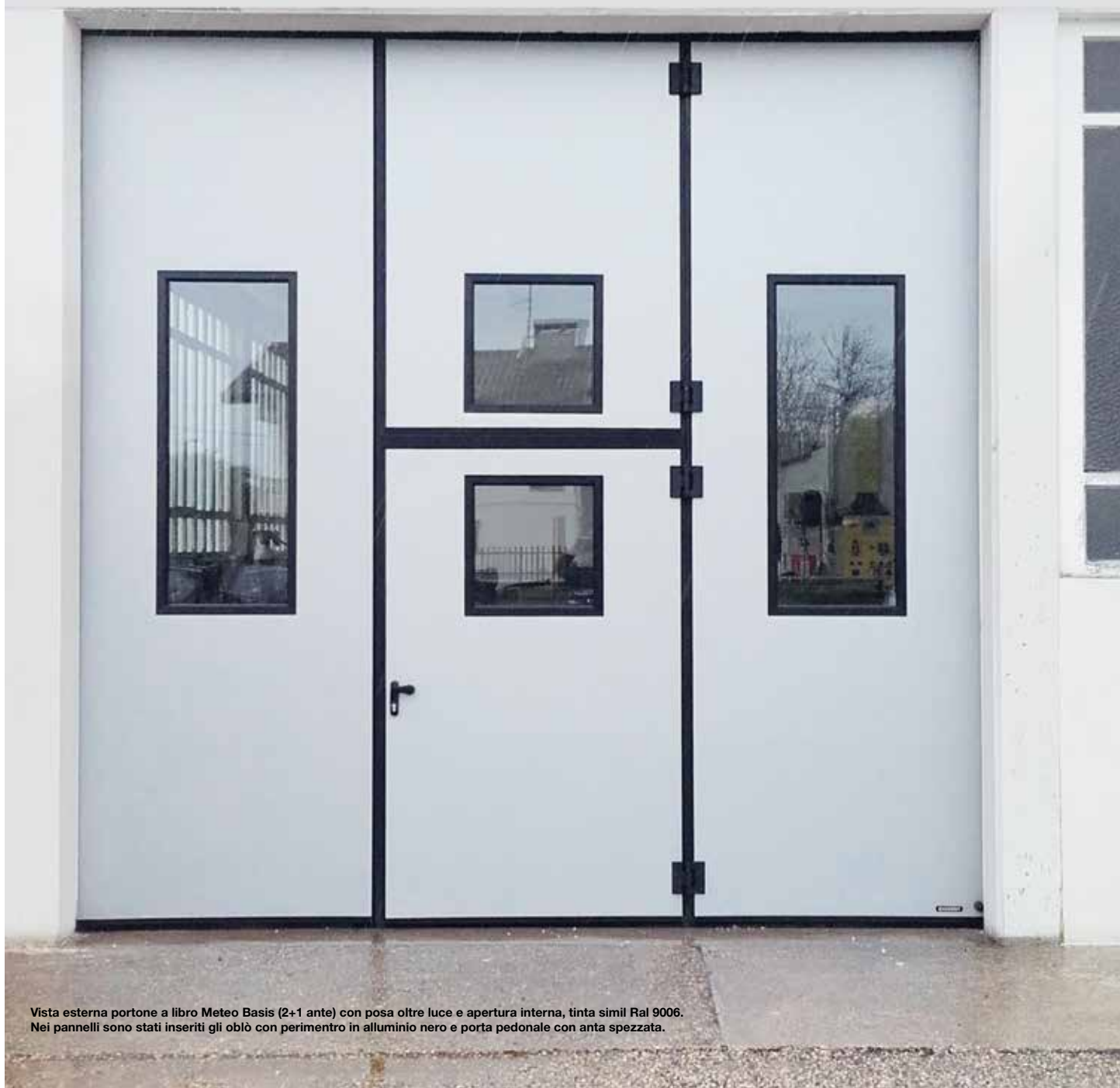

Vista esterna portone a libro Meteo Basis (2+1 ante) con posa oltre luce e apertura interna, tinta simil Ral 9006. Nei pannelli sono stati inseriti gli oblò con perimetro in alluminio nero e porta pedonale con anta spezzata.

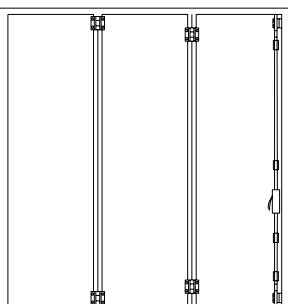

Vista interna portone 3 e 5 ante ad un impacco.

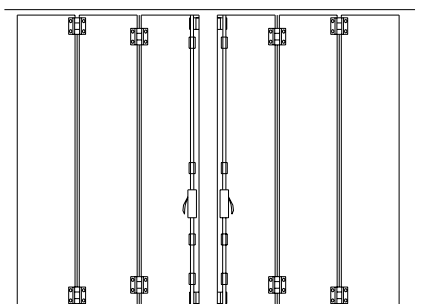

Vista interna portone (3+3) (5+5) ante a due impacchi.

Il portone a libro senza guida a pavimento è una valida soluzione di chiusura che unisce qualità e convenienza

METEO BASIS senza guida a pavimento

Meteo portone a libro senza guida inferiore, ad impacco laterale, suddiviso in ante coibentate dello spessore di 52 mm, realizzate con telaio interno perimetrale in acciaio zincato, coibentati con schiuma poliuretanicata iniettata ad alta densità autoestinguenta ed esente da CFC, rivestiti da lamiera liscia preverniciata dello spessore di 7/10, disponibile in varie tinte.

La perfetta movimentazione delle ante viene garantita dalle cerniere in lega di alluminio di colore nero, complete di perno con sistema anticaduta; i carrelli superiori sono a tre ruote in nylon antirumore. Le guarnizioni in gomma naturale, antinvecchiamento, tra anta e anta garantiscono lo spazio antischiacciamento di 50 mm e consentono la perfetta chiusura.

Nella parte superiore e inferiore delle ante vengono fissati dei profili in alluminio con apposito incastro per inserimento delle spazzole in nylon che permettono la perfetta chiusura.

La guida superiore in acciaio zincato dello spessore di 20/10 viene fornita nella versione standard zincata; **i montanti laterali in alluminio** vengono forniti con angolari in acciaio zincato per il fissaggio; predisposti per il fissaggio costituiscono la struttura per il portone, permettendo manovre agevolate e garantendo un elevato grado di stabilità e tenuta. I portoni possono essere forniti manuali, predisposti o motorizzati.

Per METEO BASIS vengono forniti solo zincati:

- la guida superiore in acciaio 20/10 di mm,
- i montanti laterali in alluminio,
- i cariglioni interni in acciaio con aste di chiusura alto e basso.

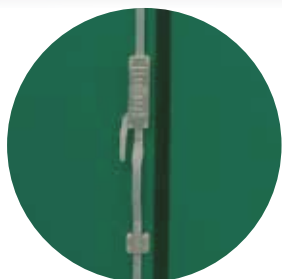

I cariglioni interni in acciaio con aste di chiusura alto e basso del portone METEO BASIS.

METEO senza guida a pavimento

Meteo portone a libro senza guida inferiore, ad impacco laterale, suddiviso in ante coibentate dello spessore di 52 mm, realizzate con telaio interno perimetrale in acciaio zincato, coibentati con schiuma poliuretanicata iniettata ad alta densità autoestinguenta ed esente da CFC, rivestiti da lamiera liscia preverniciata dello spessore di 7/10, disponibile in varie tinte.

La perfetta movimentazione delle ante viene garantita dalle cerniere in lega di alluminio di colore nero, complete di perno con sistema anticaduta; i carrelli superiori sono a tre ruote in nylon antirumore. Le guarnizioni in gomma naturale, antinvecchiamento, tra anta e anta garantiscono lo spazio antischiacciamento di 50 mm e consentono la perfetta chiusura.

Nella parte superiore e inferiore delle ante vengono fissati dei profili in alluminio di colore nero con apposito incastro per inserimento delle spazzole in nylon che permettono la perfetta chiusura.

La guida superiore e i montanti laterali in acciaio zincato dello spessore di 25/10 vengono forniti nella versione standard verniciati di colore nero; predisposti per il fissaggio costituiscono una vera e propria struttura per il portone, permettendo manovre agevolate e garantendo un elevato grado di stabilità e tenuta.

I portoni possono essere forniti manuali, predisposti o motorizzati.

Per METEO vengono verniciati nero:

- la guida superiore in acciaio 25/10 di mm,
- i montanti laterali in acciaio 25/10 di mm,
- cariglioni interni in acciaio con aste di chiusura alto e basso.



Blu genziana simil Ral 5010	Verde muschio simil Ral 6005	Bianco Grigio simil Ral 9002	Grigio alluminio simil Ral 9006	Bianco simil Ral 9010
-----------------------------------	------------------------------------	---------------------------------	---------------------------------------	--------------------------

Tinte preverniciate standard.

Di serie nella versione con apertura manuale i portoni vengono forniti con i cariglioni per la chiusura dall'interno, a richiesta come optional sono disponibili anche i cariglioni per la chiusura dall'esterno.



Portone a libro Meteo Glass (senza guida a pavimento)



Vista esterna portone a libro Meteo Glass (2+1 ante) con posa in luce e apertura interna, telaio tinta Ral 8003. Nell'anta è stata inserita la porta pedonale con anta spezzata.

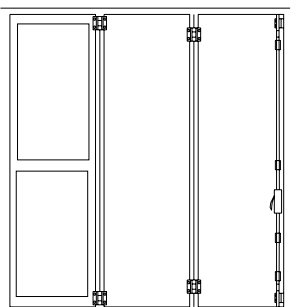

Vista interna portone 3 e 5 ante ad un impacco.

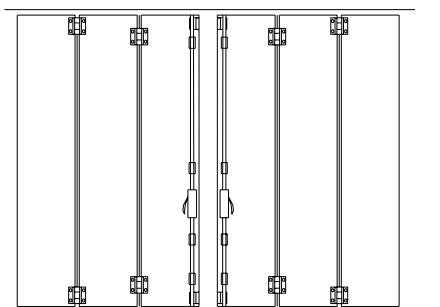

Vista interna portone (3+3) (5+5) ante a due impacchi.

Il portone a libro Meteo Glass permette una grande luminosità agli ambienti interni

METEO GLASS senza guida a pavimento

Disponibile anche Meteo Glass, realizzato ad uno o due impacchi laterali, senza guida inferiore, suddivisi in ante realizzate con profilato di acciaio zincato (profilo freddo) e verniciato nei colori Ral (escluse tinte marezzato, micalescenti, elettro, argentate, gialli) apribili in ante, ognuna in altezza da traversi orizzontali in spazi fissi.



Ogni spazio può essere tamponato con vetri di diversi spessori, oppure con pannelli coibentati spessore 25 mm.

I pannelli vengono inseriti in fase di produzione del portone e i vetri vengono forniti sfusi da installare in cantiere con siliconatura lato esterno.

La perfetta movimentazione delle ante viene garantita dalle cerniere in lega di alluminio di colore nero, complete di perno con sistema anticaduta; i carrelli superiori sono a tre ruote in nylon antirumore.

Le guarnizioni in gomma naturale, antinvecchiamento, tra anta e anta garantiscono lo spazio antischiacciamento di 50 mm e consentono la perfetta chiusura.

Nella parte superiore e inferiore delle ante vengono fissati dei profili in alluminio di colore nero con apposito incastro per inserimento delle spazzole in nylon che permettono la perfetta chiusura.

La guida superiore e i montanti laterali in acciaio zincato dello spessore di 25/10 vengono forniti nella versione standard verniciati di colore nero; predisposti per il fissaggio costituiscono una vera e propria struttura per il portone, permettendo manovre agevolate e garantendo un elevato grado di stabilità e tenuta.

I portoni possono essere forniti manuali, predisposti o motorizzati.



Blu genziana simil Ral 5010	Verde muschio simil Ral 6005	Bianco Grigio simil Ral 9002	Grigio alluminio simil Ral 9006	Bianco simil Ral 9010
-----------------------------------	------------------------------------	---------------------------------	---------------------------------------	--------------------------

Tinte preverniciate standard.

Di serie nella versione con apertura manuale i portoni vengono forniti con i cariglioni per la chiusura dall'interno, a richiesta come optional sono disponibili anche i cariglioni per la chiusura dall'esterno.



Dati tecnici: portone a libro Meteo BASIS (senza guida a pavimento)

Particolare superiore portone METEO montato oltre luce

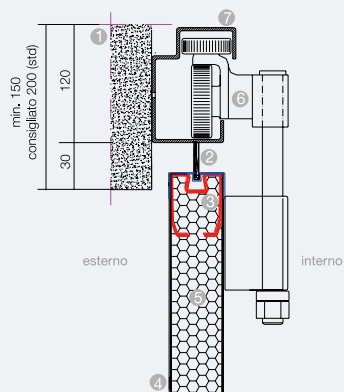

1. muratura perimetrale
2. spazzola in nylon B.5 H.38
3. profilo acciaio zincato 18/10 mm
4. profilo acciaio zincato 7-8/10 mm
5. materiale isolante schiuma poliuretanic densità 43 kg x mq
6. carrello in alluminio con ruote su cuscinetto rivestito in nylon
7. rotaia in acciaio.

Particolare superiore portone METEO montato in luce

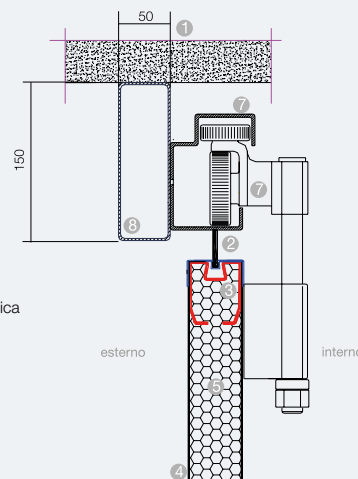

1. muratura perimetrale
2. spazzola in nylon B.5 H.38
3. profilo acciaio zincato 18/10 mm
4. profilo acciaio zincato 7-8/10 mm
5. materiale isolante schiuma poliuretanic densità 43 kg x mq
6. carrello in alluminio con ruote su cuscinetto rivestito in nylon
7. rotaia in acciaio
8. tubolare 150x50x2.

Particolare laterale di chiusura oltre luce

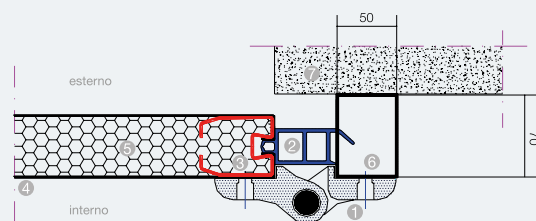

1. cerniera in alluminio pressofuso, autolubrificante
2. guarnizione di battuta laterale in epdm
3. profilo acciaio zincato 18/10 mm
4. profilo acciaio zincato 7-8/10 mm
5. materiale isolante schiuma poliuretanic densità 43 kg x mq
6. montante portone in tubolare d'acciaio 70x50 mm zincato e verniciato a polveri
7. muratura perimetrale.

Particolare laterale di chiusura in luce

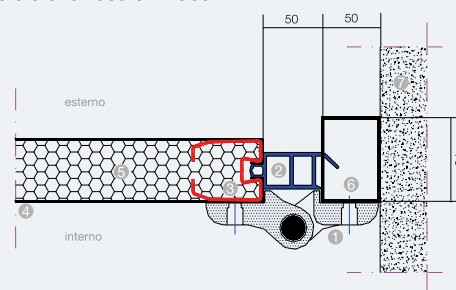

1. cerniera in alluminio pressofuso, autolubrificante
2. guarnizione di battuta laterale in epdm
3. profilo acciaio zincato 18/10 mm
4. profilo acciaio zincato 7-8/10 mm
5. materiale isolante schiuma poliuretanic densità 43 kg x mq
6. montante portone in tubolare d'acciaio 70x50 mm zincato e verniciato a polveri
7. muratura perimetrale.

Voce di capitolato

Meteo portone a libro senza guida inferiore, composto da pannelli dello spessore di 52 mm, aventi telaio interno perimetrale in acciaio zincato, coibentati con schiuma poliuretanic iniettata con densità pari a 43 kg/mc e rivestiti da lamiera liscia preverniciata dello spessore di 7/10, disponibili nelle tinte standard: blu-genziana simil Ral 5010, verde muschio simil Ral 6005, bianco-grigio simil Ral 9002, alluminio simil Ral 9006, bianco simil Ral 9010. Per proteggere la superficie delle ante da eventuali graffiature, viene applicata una pellicola adesiva da togliere durante la fase di posa.

La guida superiore e i montanti laterali in acciaio zincato dello spessore di 25/10 vengono forniti nella versione standard verniciati di colore nero; predisposti per il fissaggio costituiscono una vera e propria struttura per il portone, permettendo manovre agevolate e garantendo un elevato grado di stabilità e tenuta.

La perfetta movimentazione delle ante viene garantito dalle cerniere in lega di alluminio, di colore nero, complete di perno con sistema anticaduta e da doppio cuscinetto reggispinta; i carrelli superiori sono a tre ruote in nylon antirumore.

La chiusura del portone viene garantita dai cariglioni interni completi di aste di chiusura alto e basso con punta rinforzata e scorri asta con protezione in pvc, il tutto in acciaio zincato e verniciato nero; la chiusura centrale a pavimento avviene tramite ciabatta in pvc.

Guarnizioni tra anta e anta atte a garantire lo spazio antischiacciamento di 50 mm, sono in gomma naturale EPDM nera antinvecchiamento e consentono la perfetta chiusura. Nella parte superiore e inferiore delle ante vengono fissati dei profili in alluminio di colore nero con apposito incastro per inserimento delle spazzole in nylon che permettono la perfetta chiusura.

I portoni possono essere forniti manuali, predisposti o motorizzati.

Per **METEO BASIS** (che mantiene le stesse caratteristiche di Meteo) vengono forniti solo zincati: la guida superiore in acciaio, i montanti laterali in alluminio, i cariglioni interni in acciaio con aste di chiusura alto e basso.



Vista interna portone Meteo Basis (2+2 ante).

Caratteristiche tecniche Meteo Basis

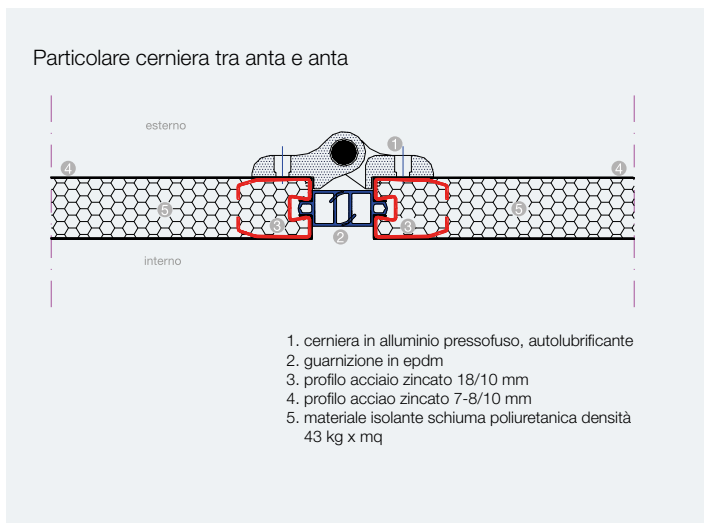
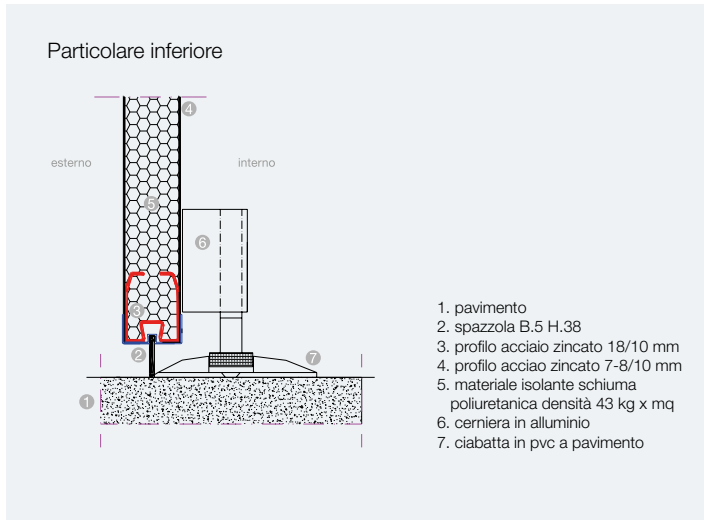

tipologia apertura	ingombri impacchi	spessore ante in mm	larghezza foro muro in mm	altezza foro muro in mm/ misura max esterno telaio
2+0	250+100	52	da 1220 a 2780	5500
2+1	250+150	52	da 1890 a 4180	5500
3+0	350+100	52	da 1820 a 4170	5500
2+2	250+250	52	da 2490 a 5600	5500
3+1	350+150	52	da 2490 a 5600	5500
3+2	350+250	52	da 3090 a 6920	5500
3+3	350+350	52	da 3690 a 7850	5500
4+0	450+100	52	da 3000 a 4600	4500
4+1	450+150	52	da 3840 a 5650	4500
4+2	450+250	52	da 4620 a 6830	4500
4+3	450+350	52	da 5340 a 7200	4500
4+4	450+450	52	da 6120 a 8100	4500



Tipologia costruttiva

PORTONE METEO AD UNO O A DUE IMPACCHI

I portoni possono essere realizzati anche con impacco doppio 3+3 / 4+4.

Ingombro impacchi montaggio in luce, portoni manuali

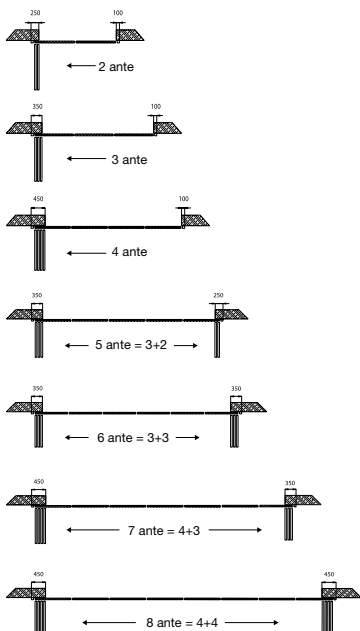

Ingombro impacchi montaggio oltre luce, portoni manuali

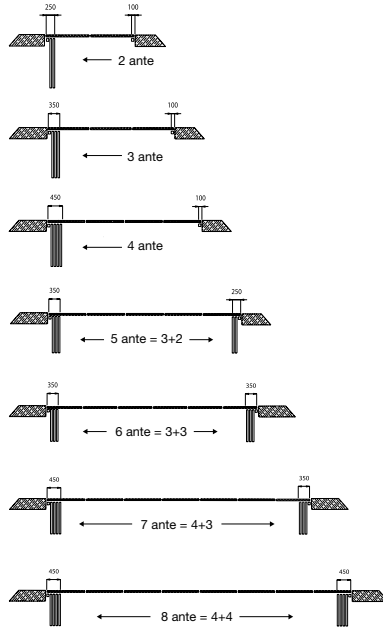

Accessori possibili

tipologia apertura	predisposiz. motorizzaz.	anta spezzata solo ap. ante int.	porta inserita senza inciampo con antipanico	porta pedonale inserita con inciampo		oblò o griglie aereaz.
				con serratura	con antipanico	
2+0	si	su anta battuta	no	su 2° anta	su 2° anta	si
2+1	si	su 2° anta	su 3° anta	su 2° e su 3° anta	su 2° e su 3° anta	si
3+0	no	no	no	su 2° anta	no	si
2+2	si	su 2° e su 3° anta	no	su 2° e su 3° anta	su 2° e su 3° anta	si
3+1	no	no	su 4° anta	su 2°-3°-4° anta	su 4° anta	si
3+2	no	su 4° anta	no	su 2°-3°-4° anta	su 4° anta	si
3+3	no	no	no	su 2°-3°-4°-5° anta	no	si
4+0	si	su anta battuta	no	su 2°-3°-4° anta	su 4° anta	si
4+1	no	su 4° anta	su 5° anta	su 2°-3°-4°-5° anta	su 4° e su 5° anta	si
4+2	no	su 4° e su 5° anta	no	su 2°-3°-4°-5° anta	su 4° e su 5° anta	si
4+3	no	su 4° anta	no	su 2°-3°-4°-5°-6° anta	su 4° anta	si
4+4	si (consigliata)	su 4° e su 5° anta	no	su 2°-3°-4°-5°-6°-7° anta	su 4° e su 5° anta	si



Dati tecnici: portone a libro Meteo (senza guida a pavimento)

Particolare superiore portone METEO montato oltre luce

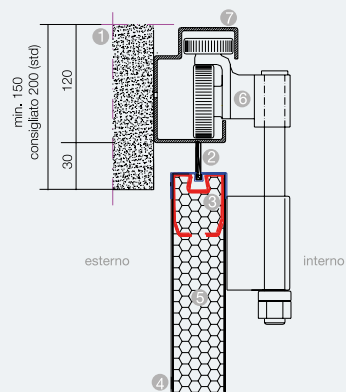

1. muratura perimetrale
2. spazzola in nylon B.5 H.38
3. profilo acciaio zincato 18/10 mm
4. profilo acciaio zincato 7-8/10 mm
5. materiale isolante schiuma poliuretanic densità 43 kg x mq
6. carrello in alluminio con ruote su cuscinetto rivestito in nylon
7. rotaia in acciaio.

Particolare superiore portone METEO montato in luce

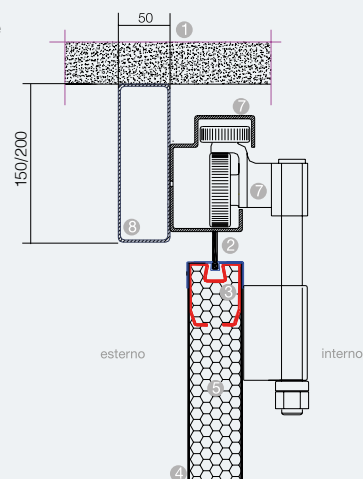

1. muratura perimetrale
2. spazzola in nylon B.5 H.38
3. profilo acciaio zincato 18/10 mm
4. profilo acciaio zincato 7-8/10 mm
5. materiale isolante schiuma poliuretanic densità 43 kg x mq
6. carrello in alluminio con ruote su cuscinetto rivestito in nylon
7. rotaia in acciaio
8. tubolare 150x50x2.
9. tubolare 200x100x3

Particolare laterale di chiusura oltre luce

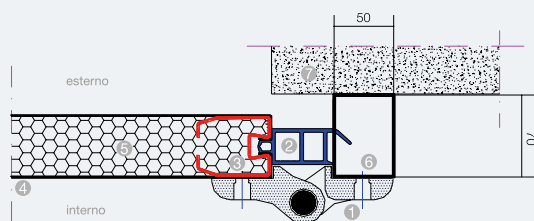

1. cerniera in alluminio pressofuso, autolubrificante
2. guarnizione di battuta laterale in epdm
3. profilo acciaio zincato 18/10 mm
4. profilo acciaio zincato 7-8/10 mm
5. materiale isolante schiuma poliuretanic densità 43 kg x mq
6. montante portone in tubolare d'acciaio 70x50 mm zincato e verniciato a polveri
7. muratura perimetrale.

Particolare laterale di chiusura in luce

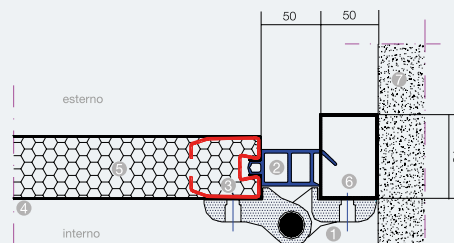

1. cerniera in alluminio pressofuso, autolubrificante
2. guarnizione di battuta laterale in epdm
3. profilo acciaio zincato 18/10 mm
4. profilo acciaio zincato 7-8/10 mm
5. materiale isolante schiuma poliuretanic densità 43 kg x mq
6. montante portone in tubolare d'acciaio 70x50 mm zincato e verniciato a polveri
7. muratura perimetrale.

Voce di capitolato

Meteo portone a libro senza guida inferiore, composto da pannelli dello spessore di 52 mm, aventi telaio interno perimetrale in acciaio zincato, coibentati con schiuma poliuretanic iniettata con densità pari a 43 kg/mc e rivestiti da lamiera liscia preverniciata dello spessore di 7/10, disponibili nelle tinte standard: blu-genziana simil Ral 5010, verde muschio simil Ral 6005, bianco-grigio simil Ral 9002, alluminio simil Ral 9006, bianco simil Ral 9010. Per proteggere la superficie delle ante da eventuali graffiature, viene applicata una pellicola adesiva da togliere durante la fase di posa.

La guida superiore e i montanti laterali in acciaio zincato dello spessore di 25/10 vengono forniti nella versione standard verniciati di colore nero; predisposti per il fissaggio costituiscono una vera e propria struttura per il portone, permettendo manovre agevolate e garantendo un elevato grado di stabilità e tenuta.

La perfetta movimentazione delle ante viene garantito dalle cerniere in lega di alluminio, di colore nero, complete di perno con sistema anticaduta e da doppio cuscinetto reggispinta; i carrelli superiori sono a tre ruote in nylon antirumore.

La chiusura del portone viene garantita dai cariglioni interni completi di aste di chiusura alto e basso con punta rinforzata e scorri asta con protezione in pvc, il tutto in acciaio zincato e verniciato nero; la chiusura centrale a pavimento avviene tramite ciabatta in pvc.

Guarnizioni tra anta e anta atte a garantire lo spazio antischiacciamento di 50 mm, sono in gomma naturale EPDM nera antinvecchiamento e consentono la perfetta chiusura. Nella parte superiore e inferiore delle ante vengono fissati dei profili in alluminio di colore nero con apposito incastro per inserimento delle spazzole in nylon che permettono la perfetta chiusura.

I portoni possono essere forniti manuali, predisposti o motorizzati.

**Verificare tabella per cambio tubolare da 150 a 200 mm per guida rinforzata



Vista interna portone Meteo (2+2 ante).

Caratteristiche tecniche Meteo

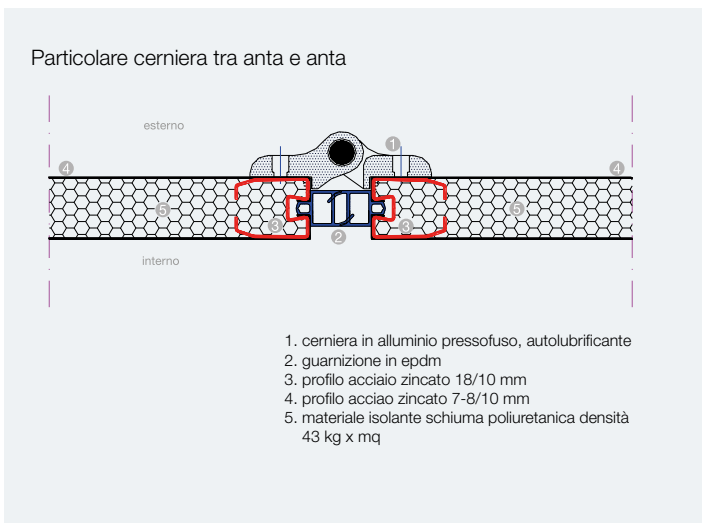
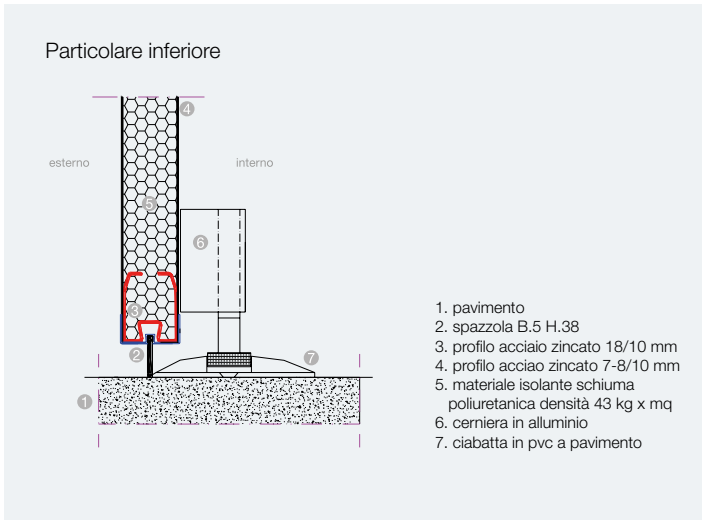

tipologia apertura	ingombri impacchi	spessore ante in mm	larghezza foro muro in mm	altezza foro muro in mm/ misura max esterno telaio
2+0	250+100	52	da 1220 a 2800	6000
2+1	250+150	52	da 1890 a 4260	6000
3+0	300+100	52	da 1830 a 4190	6000
2+2	250+250	52	da 2490 a 5650	6000
3+1	350+150	52	da 2490 a 5650	6000
3+2	350+250	52	da 3120 a 6960	6000
3+3	350+350	52	da 3700 a 8430	6000
*4+0	450+100	52	da 2430 a 5580	6000
*4+1	450+150	52	da 3140 a 6920	6000
*4+2	450+250	52	da 3760 a 8300	6000
*4+3	450+350	52	da 4340 a 9640	6000
*4+4	450+450	52	da 4960 a 11030	6000



Tipologia costruttiva

PORTONE METEO AD UNO O A DUE IMPACCHI

I portoni possono essere realizzati anche con impatto doppio 3+3 / 4+4.

Ingombro impacchi montaggio in luce, portoni manuali

Ingombro impacchi montaggio oltre luce, portoni manuali

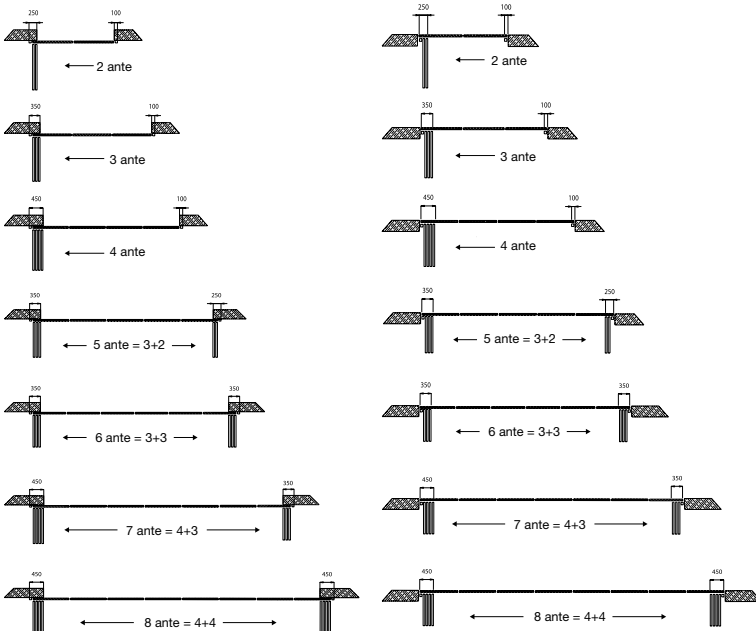

Accessori possibili

tipologia apertura	predisposiz. motorizzaz.	anta spezzata solo ap. ante int.	porta inserita senza inciampo con antipanico	porta pedonale inserita con inciampo		oblò o griglie aerez.
				con serratura	con antipanico	
2+0	si	su anta battuta	no	su 2° anta	su 2° anta	si
2+1	si	su 2° anta	su 3° anta	su 2° e su 3° anta	su 2° e su 3° anta	si
3+0	no	no	no	su 2° anta	no	si
2+2	si	su 2° e su 3° anta	no	su 2° e su 3° anta	su 2° e su 3° anta	si
3+1	no	no	su 4° anta	su 2°-3°-4° anta	su 4° anta	si
3+2	no	su 4° anta	no	su 2°-3°-4° anta	su 4° anta	si
3+3	no	no	no	su 2°-3°-4°-5° anta	no	si
4+0	si	su anta battuta	no	su 2°-3°-4° anta	su 4° anta	si
4+1	no	su 4° anta	su 5° anta	su 2°-3°-4°-5° anta	su 4° e su 5° anta	si
4+2	no	su 4° e su 5° anta	no	su 2°-3°-4°-5° anta	su 4° e su 5° anta	si
4+3	no	su 4° anta	no	su 2°-3°-4°-5°-6° anta	su 4° anta	si
4+4	si (consigliata)	su 4° e su 5° anta	no	su 2°-3°-4°-5°-6°-7° anta	su 4° e su 5° anta	si



Portone a libro Anteo (con guida a pavimento)

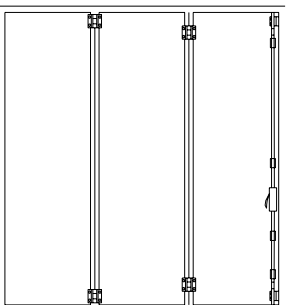

Vista interna portone 3 e 5 ante ad un impatto.

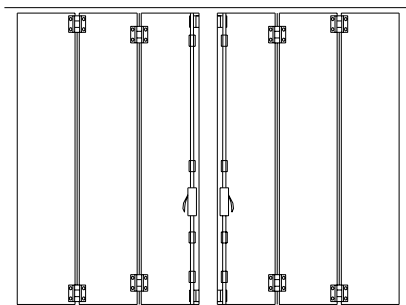

Vista interna portone (3+3) (5+5) ante a due impacchi.

Portone a libro
robusto e sicuro
grazie alla guida
a pavimento



ANTEO con guida a pavimento

Anteo portone a libro con guida inferiore, ad impacco laterale con guida inferiore e guida superiore portante, suddiviso in ante coibentate dello spessore di 52 mm. realizzate con telaio interno perimetrale in acciaio zincato, coibentati con schiuma poliuretanicca iniettata ad alta densità autoestinguenta ed esente da CFC, rivestiti da lamiera liscia preverniciata dello spessore di 7/10, disponibile in varie tinte.

La perfetta movimentazione delle ante viene garantita dalle cerniere in lega di alluminio di colore nero, complete di perno con sistema anticaduta; i carrelli superiori sono a quattro ruote in acciaio. Le guarnizioni in gomma naturale, antinvecchiamento, tra anta e anta garantiscono lo spazio antischiacciamento di 50 mm e consentono la perfetta chiusura.

La guida inferiore (da annegare a pavimento a carico del cliente), realizzata su nostro disegno è del tipo a "U" in acciaio trafilato.

Nella parte superiore e inferiore delle ante vengono fissati dei profili in alluminio di colore nero con apposito incastro per inserimento delle spazzole in nylon che permettono la perfetta chiusura.

I portoni possono essere forniti manuali, predisposti o motorizzati.



ANTEO GLASS con guida a pavimento

Disponibile anche Anteo Glass, realizzato ad uno o due impacchi laterali, con guida inferiore zincata da annegare a pavimento, suddivisi in ante realizzate con profilato di acciaio zincato (profilo freddo) e verniciato nei colori Ral (escluse tinte mazzate, micalescenti, elettro, argentate, gialli) apribili in ante, ognuna in altezza da traversi orizzontali in spazi fissi.

Ogni spazio può essere tamponato con vetri di diversi spessori, oppure con pannelli coibentati spessore 25 mm. I pannelli vengono inseriti in fase di produzione del portone e i vetri vengono forniti sfusi da installare in cantiere con siliconatura lato esterno



Tinte preverniciate standard.

Di serie nella versione con apertura manuale i portoni vengono forniti con i cariglioni per la chiusura dall'interno, a richiesta come optional sono disponibili anche i cariglioni per la chiusura dall'esterno.



Dati tecnici: portone a libro Anteo (con guida a pavimento)

Particolare superiore ANTEO montato oltre luce

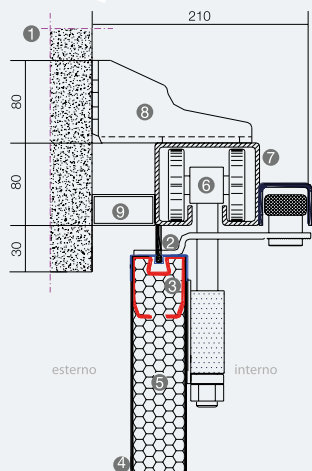

1. muratura perimetrale
2. spazzola in nylon B.5 H.38
3. profilo acciaio zincato 18/10 mm
4. profilo acciaio zincato 7-8/10 mm
5. materiale isolante schiuma poliuretanic densità 43 kg x mq
6. carrello in acciaio
7. rotaia in acciaio
8. staffe superiori in acciaio
9. tubolare distanziatore in acciaio

Particolare chiusura laterale oltre luce

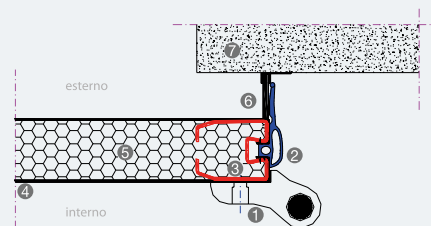

1. cerniera in alluminio pressofuso, autolubrificante
2. guarnizione di battuta laterale in epdm
3. profilo acciaio zincato 18/10 mm
4. profilo acciaio zincato 7-8/10 mm
5. materiale isolante schiuma poliuretanic densità 43 kg x mq
6. spazzola in nylon B.5 H.50
7. muratura

Particolare inferiore montato oltre luce interno

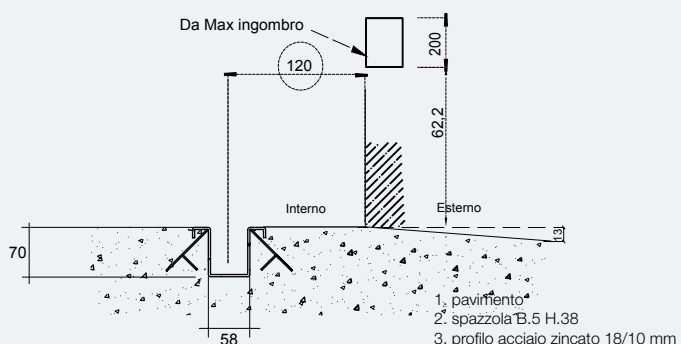

1. pavimento
2. spazzola B.5 H.38
3. profilo acciaio zincato 18/10 mm
4. profilo acciaio zincato 7-8/10 mm
5. materiale isolante schiuma poliuretanic densità 43 kg x mq
6. cerniera in alluminio
7. guida a pavimento

Particolare incontro di battuta oltre luce

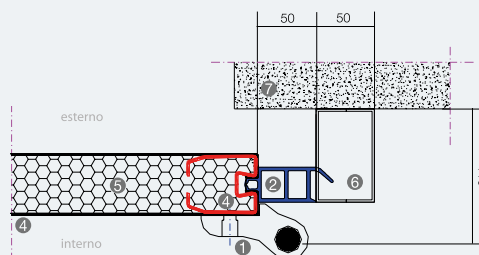

1. cerniera in alluminio pressofuso, autolubrificante
2. guarnizione di battuta laterale in epdm
3. profilo acciaio zincato 18/10 mm
4. profilo acciaio zincato 7-8/10 mm
5. materiale isolante schiuma poliuretanic densità 43 kg x mq
6. montante portone in tubolare d'acciaio zincato e verniciato a polveri
7. muratura

Voce di capitolato

Anteo portone a libro con guida inferiore e guida superiore portante, composto da pannelli dello spessore di 52 mm, aventi telaio interno perimetrale in acciaio zincato, coibentati con schiuma poliuretanic iniettata con densità pari a 43 kg/mc e rivestiti da lamiera liscia preverniciata dello spessore di 7/10, disponibili nelle tinte standard: blu-genziana simil Ral 5010, verde muschio simil Ral 6005, bianco-grigio simil Ral 9002, alluminio simil Ral 9006, bianco simil Ral 9010.

Per proteggere la superficie delle ante da eventuali graffiature, viene applicata una pellicola adesiva da togliere durante la fase di posa. La guida superiore in acciaio trafilato dello spessore di 40/10 è del tipo portante ed è composta da bandiera laterale per raccolta ante, canaletta per scorrimento deviatori, staffe di fissaggio alla muratura e carrelli a quattro ruote in acciaio per scorrimento.

La perfetta movimentazione delle ante viene garantito dalle cerniere in lega di alluminio, di colore nero, complete di perno con sistema anticaduta e da doppio cuscinetto reggispinga; i carrelli superiori sono a quattro ruote in acciaio.

L'esclusiva guida inferiore (da annegare a pavimento a carico del cliente), è del tipo a "U" in acciaio trafilato e viene fornita corredata di schema di posizionamento per permettere al cliente la perfetta posa e garantire il giusto asse dalla muratura.

La chiusura del portone viene garantita dai cariglioni interni completi di aste di chiusura alto e basso con punta rinforzata e scorri asta con protezione in pvc, il tutto in acciaio zincato e verniciato nero. Guarnizioni tra anta e anta atte a garantire lo spazio antischacciamento di 50 mm, sono in gomma naturale EPDM nera antinvecchiamento, e consentono la perfetta chiusura ermetica.

Nella parte superiore e inferiore delle ante vengono fissati dei profili in alluminio di colore nero con apposito incastro per inserimento delle spazzole in nylon che permettono la perfetta chiusura.

I portoni possono essere forniti manuali, predisposti o motorizzati.

Tipologia costruttiva

PORTONE ANTEO AD UNO O A DUE IMPACCHI

Ingombro impacchi montaggio oltre luce, portoni manuali

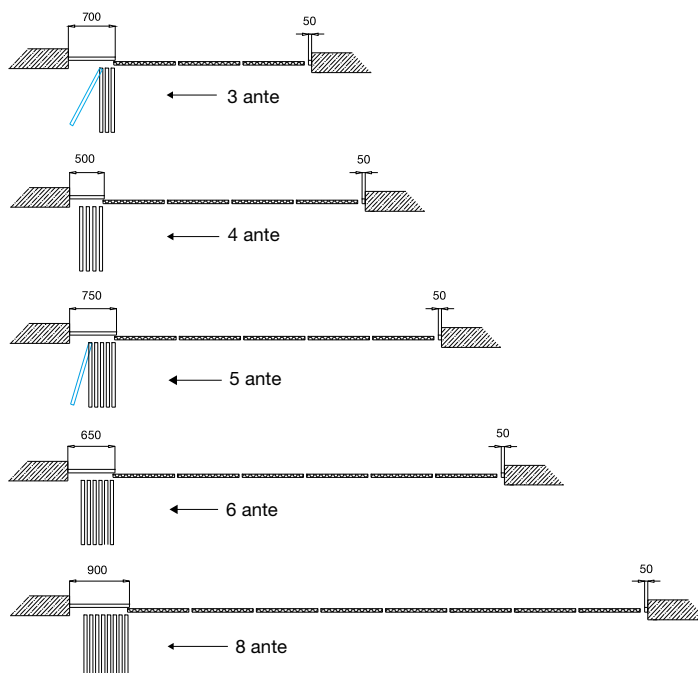

Particolare superiore ANTEO montato in luce

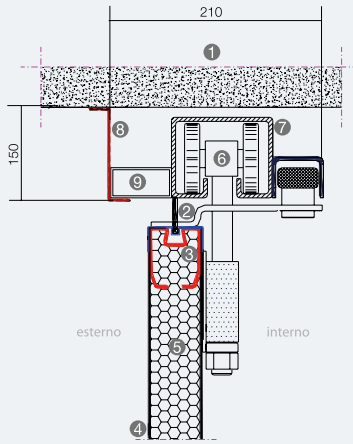

1. muratura perimetrale
2. spazzola in nylon B.5 H.38
3. profilo acciaio zincato 18/10 mm
4. profilo acciaio zincato 7-8/10 mm
5. materiale isolante schiuma poliuretanic densità 43 kg x mq
6. carrello in acciaio
7. rotaia in acciaio
8. lamiera mascheramento 7-8/10 mm
9. tubolare distizzatore in acciaio

Particolare cerniera tra anta e anta

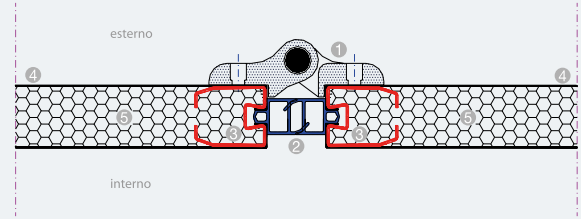

1. cernieraa in alluminio
2. guarnizione in epdm
3. profilo acciaio zincato 18/10 mm
4. profilo acciaio zincato 7-8/10 mm
5. materiale isolante schiuma poliuretanic densità 43 kg x mq

Particolare incontro di battuta in luce

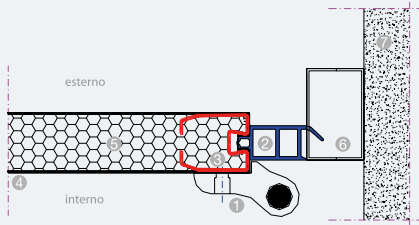

1. cerniera in alluminio pressofuso, autolubrificante
2. guarnizione di battuta laterale in epdm
3. profilo acciaio zincato 18/10 mm
4. profilo acciaio zincato 7-8/10 mm
5. materiale isolante schiuma poliuretanic densità 43 kg x mq
6. montante portone in tubolare d'acciaio zincato e verniciato a polveri
7. muratura

Particolare chiusura laterale in luce con pannello copri-impacco

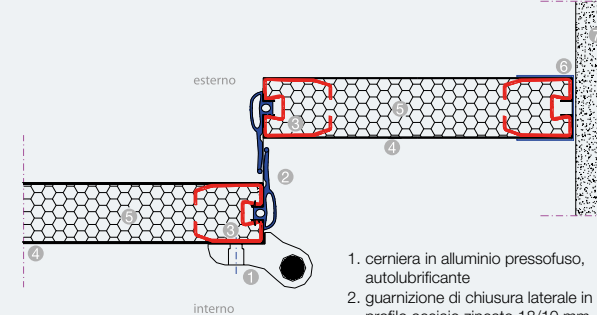

1. cerniera in alluminio pressofuso, autolubrificante
2. guarnizione di chiusura laterale in epdm
3. profilo acciaio zincato 18/10 mm
4. profilo acciaio zincato 7-8/10 mm
5. materiale isolante schiuma poliuretanic densità 43 kg x mq
6. profilo in alluminio per fissaggio pannello copri-impacco
7. muratura

Ingombro impacchi montaggio in luce, portoni manuali

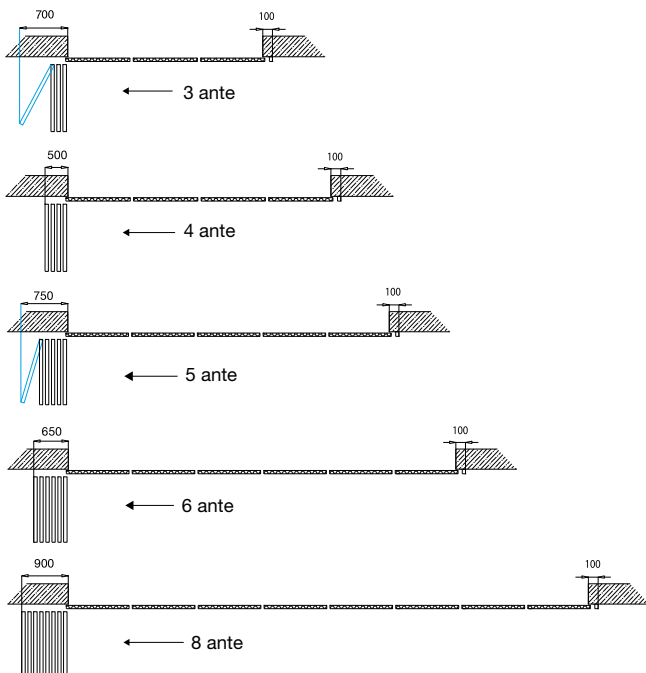

Caratteristiche tecniche Anteo

tipologia apertura	ingombri impacchi	spessore ante in mm	larghezza foro muro in mm	altezza foro muro in mm
3+0	750+120	52	da 2300 a 3650	6000
4+0	500+120	52	da 3100 a 4100	6000
6+0	650+120	52	da 4700 a 7400	6000
8+0	900+120	52	da 6300 a 9900	6000
3+3	700+7000	52	da 4630 a 7400	6000
4+4	500+500	52	da 6230 a 9900	6000
6+6	650+650	52	da 9430 a 14800	6000
8+8	900+900	52	da 11040 a 19800	6000

Accessori possibili

tipologia apertura	predisposiz. motorizzaz.	anta spezzata	porta pedonale inserita con inciampo		obló o griglie di aereaz.
			con serratura	con antipanico	
3+0	si	no	si	su 1° e su 3° anta	si
4+0	si	su anta di battuta	si	su 1° e su 4° anta	si
6+0	si	su anta di battuta	si	su 1° e su 6° anta	si
8+0	si	su anta battuta	si	su 1° e su 8° anta	si
3+3	si	no	si	su 1° - 3° - 4° - 6° anta	si
4+4	si	su ante centrali	si	su 1° - 4° - 5° - 8° anta	si
6+6	no	su ante centrali	si	su 1° - 6° - 7° - 12° anta	si
8+8	si	su ante centrali	si	su 1° - 8° - 9° - 16° anta	si



Optional: la porta pedonale per Meteo e Anteo

Per i portoni a libro molteplici sono le possibilità di inserimento della porta pedonale:

Porta pedonale con soglia

Inserimento su anta di porta pedonale con soglia inferiore di 90 mm, realizzata con profilo di alluminio colore nero, completa di maniglia e serratura con chiave.

Dimensione larghezza in funzione dell'anta/pannello, altezza 2000/2100 mm, eventuale inserimento anche di maniglione antipanico.

Porta pedonale senza soglia con maniglione antipanico

Inserimento su anta di porta pedonale senza traverso inferiore, realizzata con profilo di alluminio colore nero, completa di maniglione antipanico, scrocco laterale, cilindro e maniglia esterni.

Dimensione larghezza 800/1200 x altezza 2100 mm.

Porta pedonale con anta spezzata

Realizzazione di anta spezzata su portoni a libro formati da ante: 2+1 - **2+0** - **2+2** - 3+2 - **4+0** - 4+2 - **4+3** - **4+4** (solo ante in neretto).

Completa di profilo di battuta solo superiore in alluminio colore nero, maniglione antipanico, scrocco alto e basso, cilindro e maniglia esterni. Dimensioni larghezza fino a 1440 mm, altezza 2100 mm.

N.B.: inseribile solo su ante con H >= a 2800-3000 mm e con portone con apertura interna.

La larghezza dell'anta spezzata è sempre uguale a quella dell'anta del portone.



Vista interna portone a libro Meteo con porta pedonale su anta spezzata, con maniglione antipanico.



Portone a libro Meteo con porta pedonale con soglia inferiore di mm 90, realizzata in profilo di alluminio colore nero.



Vista interna portone a libro Meteo Basis con porta pedonale su anta spezzata, con maniglione antipanico.



Portone a libro Meteo (4+4 ante), posa in luce, tinta simil Ral 9010, con porta pedonale su anta spezzata.
Dim. 11200x5000 mm, realizzato con struttura autoportante (optional).



Portone a libro Meteo (3+1 ante), posa oltre luce, tinta simil Ral 7016, con porta pedonale senza inciampo su anta singola.

Portone a libro Meteo con porta pedonale senza soglia inferiore, realizzata in profilo di alluminio colore nero (solo su anta singola).



Portoni con posa oltre luce, tinta simil Ral 9010, composti da (da sx):
 - un portone a libro Meteo 2+0 ante,
 - un portone a libro Meteo 3+0 ante,
 - un portone a libro Meteo 3+0 ante,
 - un portone a libro Meteo 3+0 ante,
 - un portone a battente Aliseo.



Alcune nostre realizzazioni: portoni a libro



Portone a libro Meteo effetto legno noce chiaro con oblò



Portone a libro Meteo con porta pedonale senza soglia inferiore,



Portone a libro Meteo con porta pedonale senza soglia inferiore



Portone a libro Meteo vista interna



Portone a libro Meteo oltre luce vista esterna



Portone a libro Meteo posato in luce



Portone a libro Meteo con porte laterali



Portone a libro Meteo vista esterna con porta pedonale e oblò



Portone a libro Meteo vista interna con porta pedonale e oblò



Optional: la motorizzazione per Meteo e Anteo

Motorizzazione ad “uomo presente”

La motorizzazione con **funzionamento ad “uomo presente”** obbliga il movimento del portone solo ed esclusivamente con la pressione continuata di un pulsante a muro (posto vicino al portone).

Sono disponibili diverse motorizzazioni a seconda del modello e della dimensione del portone.

Motorizzazione meccanica per portoni Meteo.

Meccanica realizzata con motoriduttori irreversibili, potenza 300 W, con carter esterno, completa di braccio telescopico con supporti per trasmettere il moto in fase di apertura e chiusura e quadro comando con pulsante “apre-chiude”.

Consigliata per portoni con posa oltre luce e con piccole - medie aperture (max 30 cicli di apertura-pausa-chiusura all’ora).



Vista interna portone a libro Meteo con motoriduttori irreversibili, potenza 300 W, con carter esterno, completa di braccio telescopico con supporti per trasmettere il moto in fase di apertura e chiusura e quadro comando con pulsante “apre-chiude”.

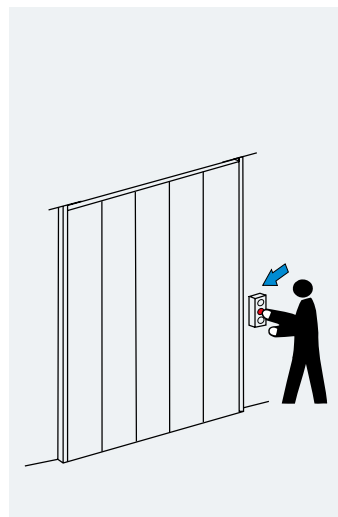

Tutti gli automatismi sono marchiati CE con l’apertura ad “uomo presente”.

Il materiale deve sempre essere installato da personale specializzato e secondo le normative vigenti.

N.B.

Da valutare attentamente la motorizzazione in caso di posa esterna in quanto i motori rimarrebbero all’esterno e potrebbero così essere manomessi.

Funzionamento ad “uomo presente”

Questo sistema obbliga il movimento del portone solo ed esclusivamente con la pressione continuata di un pulsante a muro (posto vicino al portone).

AVVERTENZA

Qualsiasi sistema di apertura scelto diverso da “UOMO PRESENTE” deve essere valutato da personale specializzato in fase d’installazione degli accessori elettrici di protezione, in quanto a seconda del posizionamento degli accessori stessi di comando o protezione si valuta cosa serve per proteggere il movimento del portone stesso in ogni suo punto.

A sua volta chi realizza i collegamenti elettrici deve rilasciare la dichiarazione di conformità del tipo d’impianto che andrà a realizzare, corredato di marchiatura CE.



Motorizzazione meccanica a catena per portoni Anteo.

Meccanica a catena completa di motore/i trifase 380V, montati su guida superiore, consigliata per portoni con posa oltre luce e con piccole – medie aperture.

Vista interna portone a libro Anteo, con motorizzazione meccanica a catena, completa di motore/i trifase 380V, montati su guida superiore.



Vista interna portone a libro Anteo con motorizzazione meccanica a cremagliera completa di motore 24 V, installato su anta.



Portone scorrevole Roteo Silver (senza guida a pavimento)

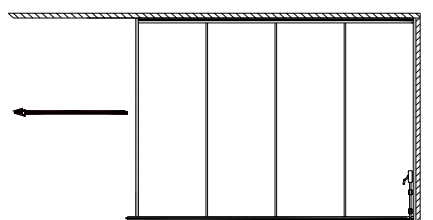
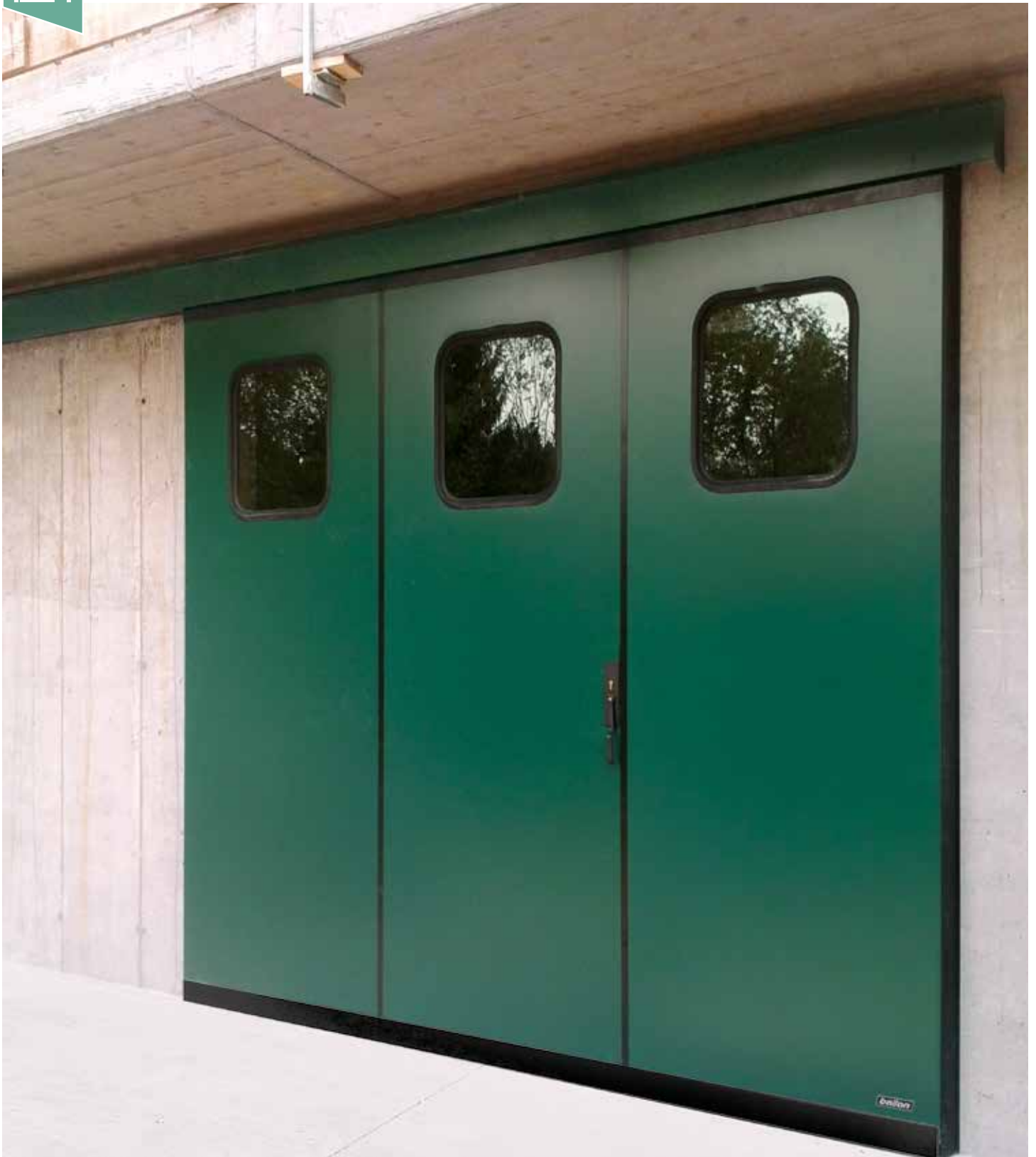

Vista interna portone scorrevole ad una anta.

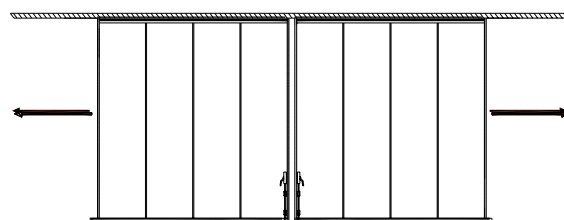

Vista interna portone scorrevole a due ante.

Il portone scorrevole robusto e con un ottimo isolamento termico e acustico

ROTEO SILVER senza guida pavimento

Roteo Silver portone scorrevole senza guida inferiore, a una o due ante scorrevoli.

Composto da pannelli coibentati dello spessore di 52 mm realizzate con telaio interno perimetrale in acciaio zincato, coibentati con schiuma poliuretanica iniettata ad alta densità autoestinguente ed esente da CFC, rivestiti da lamiera liscia preverniciata dello spessore di 7/10, disponibile in varie tinte.

I pannelli vengono uniti nella loro altezza da un profilo di giunzione ad "H" in alluminio (colore nero) e assemblati tra di loro mediante profili a "C" in alluminio nella parte superiore ed inferiore (colore nero).

Il portone Roteo Silver non necessita di guida a pavimento in quanto la guida superiore in acciaio stampato dello spessore di 40/10, è del tipo portante ed è corredata di staffe di fissaggio alla muratura e carrelli a quattro ruote portanti in acciaio di scorrimento; il movimento viene guidato da rullino pilota inferiore con ruota da 74 mm avente cuscinetto e piastrina per fissaggio a pavimento.

Le guarnizioni laterali di chiusura sono in gomma naturale EPDM nera antinvecchiamento, e consentono la perfetta chiusura ermetica.

I portoni possono essere forniti manuali, predisposti o motorizzati.



ROTEO GLASS SILVER senza guida a pavimento, a una o due ante scorrevoli

Disponibile anche Roteo Glass Silver, senza guida a pavimento, realizzato ad uno o due ante scorrevoli, con profiltubo di acciaio zincato (profilo freddo) e verniciato nei colori Ral (escluse tinte mazzate, micalescenti, elettro, argentate, gialli).

Ogni spazio può essere tamponato con vetri di diversi spessori, oppure con pannelli coibentati spessore 25 mm. I pannelli vengono inseriti in fase di produzione del portone e i vetri vengono forniti sfusi da installare in cantiere con siliconatura lato esterno.



Tinte preverniciate standard.

Di serie nella versione con apertura manuale i portoni vengono forniti con i cariglioni per la chiusura dall'interno, a richiesta come optional sono disponibili anche i cariglioni per la chiusura dall'esterno.



Dati tecnici: portone scorrevole Roteo Silver

Particolare superiore ROTEO SILVER montato oltre luce

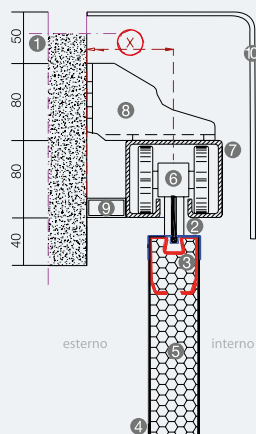

1. muratura perimetrale
2. spazzola in nylon B.5 H.50
3. profilo acciaio zincato 18/10 mm
4. profilo acciaio zincato 7-8/10 mm
5. materiale isolante schiuma poliuretanic densità 43 kg x mq
6. carrello in acciaio
7. rotaia in acciaio
8. staffe superiori in acciaio
9. tubolare distanziatore in acciaio
10. veletta copriguida

X. ASSE GUIDA: l'asse guida può variare in base alla costruzione del portone agli ingombri presenti sulla muratura
 SOLITAMENTE: ASSE 90 mm, posa interna o esterna cieco o con porta con maniglie
 SOLITAMENTE: ASSE 140 mm, posa esterna con porta con antipanico

Particolare superiore ROTEO SILVER montato in luce

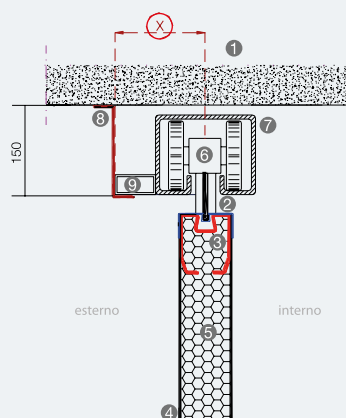

1. muratura perimetrale
2. spazzola in nylon B.5 H.50
3. profilo acciaio zincato 18/10 mm
4. profilo acciaio zincato 7-8/10 mm
5. materiale isolante schiuma poliuretanic densità 43 kg x mq
6. carrello in acciaio
7. rotaia in acciaio
8. staffe superiori in acciaio
9. tubolare distanziatore in acciaio

X. ASSE GUIDA: l'asse guida può variare in base alla costruzione del portone agli ingombri presenti sulla muratura
 SOLITAMENTE: ASSE 90 mm, posa interna o esterna cieco o con porta con maniglie
 SOLITAMENTE: ASSE 140 mm, posa esterna con porta con antipanico

Particolare inferiore

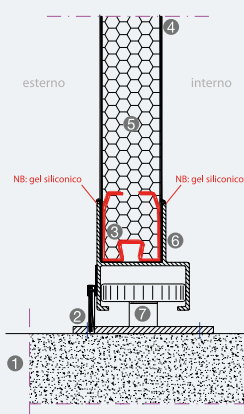

1. pavimento
2. spazzola in nylon B.5 H.40
3. profilo acciaio zincato 18/10 mm
4. profilo acciaio zincato 7-8/10 mm
5. materiale isolante schiuma poliuretanic densità 43 kg x mq
6. profilo in alluminio di scorrimento
7. rullino a pavimento

Particolare giunzione pannelli

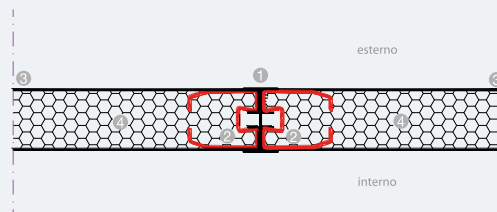

1. "h" di giunzione pannelli
2. spazzola in nylon B.5 H.40
3. profilo acciaio zincato 18/10 mm
4. profilo acciaio zincato 7-8/10 mm
5. materiale isolante schiuma poliuretanic densità 43 kg x mq

Voce di capitolato

Roteo Silver portone scorrevole senza guida inferiore, è composto da pannelli dello spessore di 52 mm, aventi telaio interno perimetrale in acciaio zincato, coibentati con schiuma poliuretanic iniettata con densità pari a 43 kg/mc, e rivestiti da lamiera liscia preverniciata dello spessore di 7/10, disponibili nelle tinte standard: blu-genziana simil Ral 5010, verde muschio simil Ral 6005, bianco-grigio simil Ral 9002, alluminio simil Ral 9006, bianco simil Ral 9010. Per proteggere la superficie delle ante da eventuali graffiature, viene applicata una pellicola adesiva da togliere poi durante la fase di posa. I pannelli vengono uniti nella loro altezza da un profilo di giunzione ad "H" in alluminio (colore nero) e assemblati tra di loro mediante profili a "C" in alluminio nella parte superiore ed inferiore (colore nero).

Il portone non necessita di guida a pavimento in quanto la guida superiore in acciaio stampato del spessore di 40/10, è del tipo portante ed è corredata di staffe di fissaggio alla muratura e carrelli a quattro ruote portanti in acciaio di scorrimento; il movimento viene guidato da rullino pilota inferiore con ruota da 74 mm avente cuscinetto e piastrina per fissaggio a pavimento.

La chiusura del portone viene garantita dai cariglioni interni completi di aste di chiusura inferiore con punta rinforzata e scorri asta con protezione in pvc, il tutto in acciaio zincato e verniciato nero. Le guarnizioni laterali di chiusura sono in gomma naturale EPDM nera antinvecchiamento e consentono la perfetta chiusura ermetica. I portoni possono essere forniti manuali, predisposti o motorizzati.

PER PORTONI CON POSA ESTERNA

Nel caso di posa esterna sarà necessario aggiungere una lamiera copriguida superiore.

Inoltre se si inserisce una porta pedonale con antipanico sarà necessario sostituire: staffe guida da 90 mm con staffe da 140 mm, incontro standard (per portoni ad un'anta) con incontro maggiorato, coprifilo/i laterali di riquadratura.

PORTONI SCORREVOLI STRUTTURALI SENZA GUIDA A TERRA

Nel caso di fori di grandi dimensioni, i portoni possono essere realizzati creando una struttura rigida in profili tubolari (che variano in funzione delle misure) e tamponandola con pannelli del tipo sandwich, spessore 50 mm.



Particolare della spazzola in nylon inserita nella parte inferiore dei portoni scorrevoli.

Particolare inferiore ROTEO SILVER montato oltre luce ad una anta, asse 90 / 140 mm

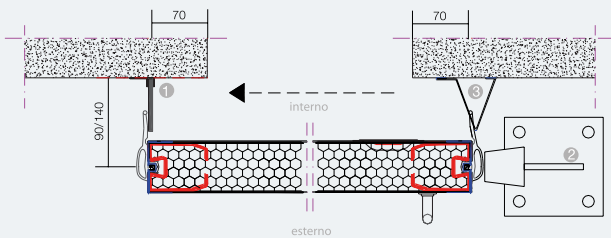

1. spazzola da 50 mm chiusura posteriore
2. fermi a pavimento chiusura
3. profilo di chiusura come incontro

Particolare inferiore ROTEO SILVER montato oltre luce a due ante, asse 90 / 140 mm

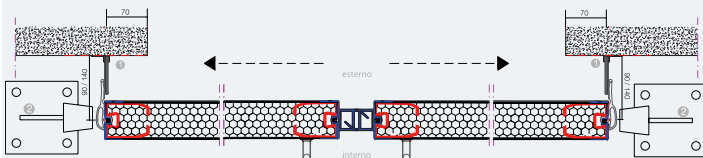

1. spazzola da 50 mm chiusura laterale
2. fermi a pavimento ad apertura totale

Caratteristiche tecniche Roteo Silver

tipologia apertura	spessore ante in mm	larghezza foro muro in mm	altezza foro muro in mm
un'anta rigida	52	da 1540 a 5500	5500
due ante rigide contrapposte	52	da 3330 a 11000	5500

Accessori possibili

tipologia apertura	predisposiz. motorizzaz.	porta inserita senza inciampo con antipanico	porta pedonale inserita con inciampo		obló o griglie di aereaz.
			con serratura	con antipanico	
un'anta rigida	si	si	si	si	si
due ante rigide contrapposte	si	si	si	si	si

Tipologia costruttiva

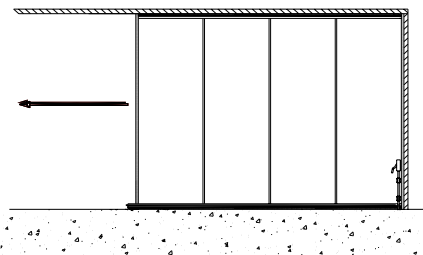

Vista interna portone scorrevole ad una anta

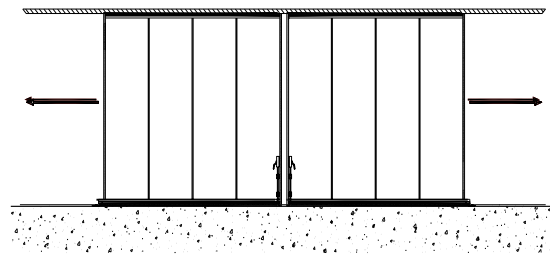

Vista interna portone scorrevole a due ante

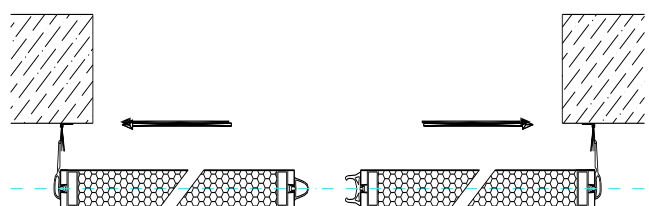
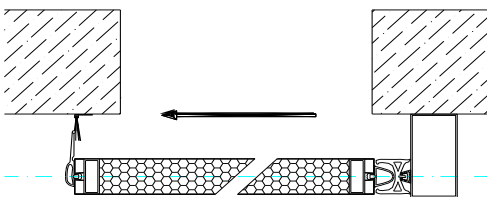



Portone scorrevole Roteo Gold (con guida a pavimento)

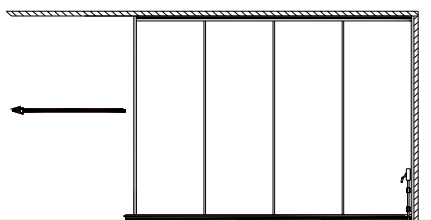

Vista interna portone scorrevole ad una anta.

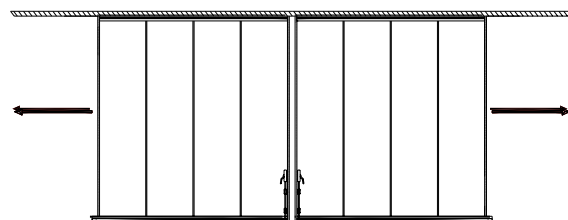

Vista interna portone scorrevole a due ante.

I portoni scorrevoli con guida inferiore permettono di chiudere aperture molto ampie

ROTEO GOLD con guida a pavimento

Roteo Silver portone scorrevole con guida inferiore, a una o due ante scorrevoli.

Composto da pannelli coibentati dello spessore di 52 mm realizzate con telaio interno perimetrale in acciaio zincato, coibentati con schiuma poliuretana iniettata ad alta densità autoestinguenta ed esente da CFC, rivestiti da lamiera liscia preverniciata dello spessore di 7/10, disponibile in varie tinte.

La guida superiore anti-scarrucolamento è in acciaio stampato ed è corredata di staffe di fissaggio alla muratura e cuscinetti di scorrimento da fissare nella parte superiore dell'anta; lo scorrimento a pavimento viene garantito dalle ruote portanti con doppio cuscinetto a camera stagna inseriti su parte inferiore anta. Chiusura inferiore con spazzola in nylon.

La guida inferiore (da annegare a pavimento a carico del cliente), può essere scelta tra vari modelli in base alla situazione del foro e viene fornita corredata di schema di posizionamento per permettere al cliente la perfetta posa e garantire il giusto asse dalla muratura.

La chiusura del portone viene garantita dai cariglioni interni completi di aste di chiusura inferiori con punta rinforzata e scorri asta con protezione in pvc, il tutto in acciaio zincato e verniciato nero.

Le guarnizioni laterali di chiusura sono in gomma naturale EPDM nera antinvecchiamento e consentono la perfetta chiusura ermetica.

I portoni possono essere forniti manuali, predisposti o motorizzati.



ROTEO GLASS GOLD con guida a pavimento, a una o due ante scorrevoli

Disponibile anche Roteo Glass Gold, con guida inferiore zincata da annegare a pavimento, realizzato ad uno o due ante scorrevoli, con profilatubo di acciaio zincato (profilo freddo) e verniciato nei colori Ral (escluse tinte mazzate, micalescenti, elettro, argentate, gialli). Ogni spazio può essere tamponato con vetri di diversi spessori, oppure con pannelli coibentati. I pannelli vengono inseriti in fase di produzione del portone e i vetri vengono forniti sfusi da installare in cantiere con siliconatura lato esterno.



Tinte preverniciate standard.

Di serie nella versione con apertura manuale i portoni vengono forniti con i cariglioni per la chiusura dall'interno, a richiesta come optional sono disponibili anche i cariglioni per la chiusura dall'esterno.

Dati tecnici: portone scorrevole Roteo Gold

Particolare superiore portone ROTEO GOLD montato oltre luce

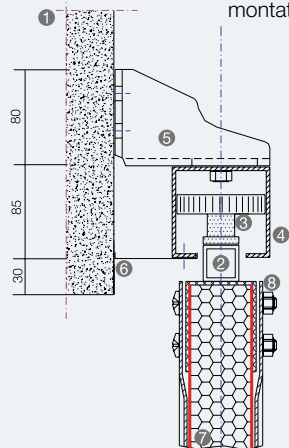

1. muratura
2. tubolare 30x30 coprispiffero
3. ruota in teflon anticarrucolamento
4. rotaia in acciaio
5. staffa superiore in acciaio
6. lamiera chiusura 7-8/10 mm
7. pannello schiumato con lamiera liscia micronervata a doghe verticali modulo (1000) sp complessivo 50 mm
8. telaio perimetrale portone in lamiera stampata

Particolare superiore portone ROTEO GOLD montato in luce

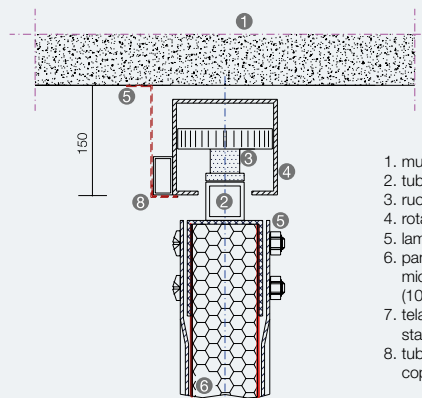

1. muratura
2. tubolare 30x30 coprispiffero
3. ruota in teflon anticarrucolamento
4. rotaia in acciaio
5. lamiera chiusura 7-8/10 mm
6. pannello schiumato con lamiera liscia micronervata a doghe verticali modulo (1000) sp complessivo 50 mm
7. telaio perimetrale portone in lamiera stampata
8. tubolare 20x10 appoggio lamiera copriguida

Particolare inferiore portone ROTEO GOLD con guida inferiore ad omega

guida
A

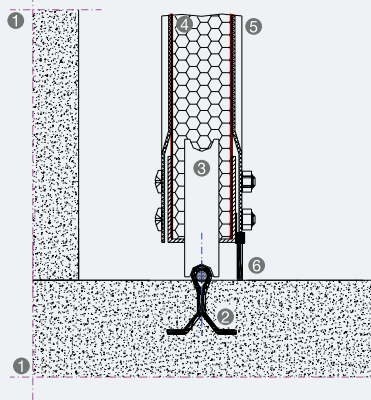

1. muratura
2. guida inferiore
3. ruota inferiore portante con doppio cuscinetto a camera stagna
4. pannello schiumato con lamiera liscia micronervata a doghe verticali modulo (1000) sp complessivo 50 mm
5. telaio perimetrale portone in lamiera stampata
6. spazzola B.5 H.38

Particolare inferiore portone ROTEO GOLD con guida incassata

guida
B

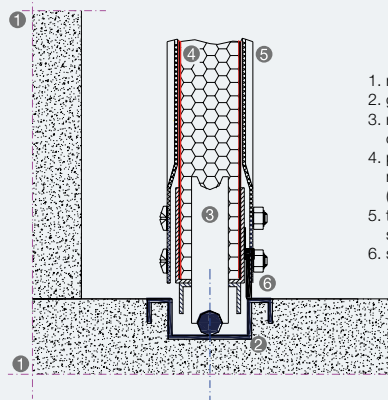

1. muratura
2. guida inferiore
3. ruota inferiore portante con doppio cuscinetto a camera stagna
4. pannello schiumato con lamiera liscia micronervata a doghe verticali modulo (1000) sp complessivo 50 mm
5. telaio perimetrale portone in lamiera stampata
6. spazzola B.5 H.38

Voce di capitolato

Roteo Gold portone scorrevole con guida inferiore, composto da pannelli dello spessore di 52 mm, aventi telaio interno perimetrale in acciaio zincato, coibentati con schiuma poliuretana iniettata con densità pari a 43 kg/mc, e rivestiti da lamiera liscia preverniciata dello spessore di 7/10, disponibili nelle tinte standard: blu-genziana simil Ral 5010, verde muschio simil Ral 6005, bianco-grigio simil Ral 9002, alluminio simil Ral 9006, bianco simil Ral 9010.

Per proteggere la superficie delle ante da eventuali graffiature, viene applicata una pellicola adesiva da togliere poi durante la fase di posa. I pannelli vengono uniti nella loro altezza da un profilo di giunzione ad "H" in alluminio (colore nero) e assemblati tra di loro mediante profili a "C" in alluminio nella parte superiore ed inferiore (colore nero).

La guida superiore anti-scarrucolamento è in acciaio stampato ed è corredata di staffe di fissaggio alla muratura e cuscinetti di scorrimento da fissare nella parte superiore dell'anta; lo scorrimento a pavimento viene garantito dalle ruote portanti con doppio cuscinetto a camera stagna inseriti su parte inferiore anta. Chiusura inferiore con spazzola in nylon.

La guida inferiore (da annegare a pavimento a carico del cliente), può essere scelta tra vari modelli della nostra gamma in base alle esigenze del cliente, e viene fornita corredata di schema di posizionamento per permettere al cliente la perfetta posa e garantire il giusto asse dal muro.

La chiusura del portone viene garantita dai cariglioni interni completi di aste di chiusura inferiori con punta rinforzata e scorri asta con protezione in pvc, il tutto in acciaio zincato e verniciato nero. Le guarnizioni laterali di chiusura sono in gomma naturale EPDM nera antinvecchiamento, e consentono la perfetta chiusura ermetica. I portoni possono essere forniti manuali, predisposti o motorizzati.

POSA ESTERNA DEL PORTONE

Per la posa esterna del portone sarà necessario aggiungere una lamiera copriguida superiore (da valutare); con porta antipatico sarà necessario spostare l'asse guida (causa antipatico), quindi si dovrà aggiungere una riquadratura perimetrale (da valutare successivamente); dovrà essere presente della pavimentazione (fascia di almeno 200 mm dal muro verso l'esterno) in cemento (non asfalto).

REALIZZAZIONE ANTE SPESSORE E RIVESTIMENTI PANNELLI

PER PORTONI CON ALTEZZA FORO FINO A 5500 mm: pannelli modulari (L 1000 mm cad.) del tipo sandwich micronervati spessore complessivo 50 mm, realizzati con lamiera d'acciaio preverniciato colore Bianco Grigio su due lati, con materiale coibente interno autoestinguente in CLASSE 1, uniti fra loro ad incastro.

PORTONI SCORREVOLI STRUTTURALI CON GUIDA A TERRA

Nel caso di fori di grandi dimensioni, i portoni possono essere realizzati creando una struttura rigida in profili tubolari (che variano in funzione delle misure) e tamponandola con pannelli del tipo sandwich, spessore 50 mm.

Particolare chiusura laterale portone ROTEO GOLD

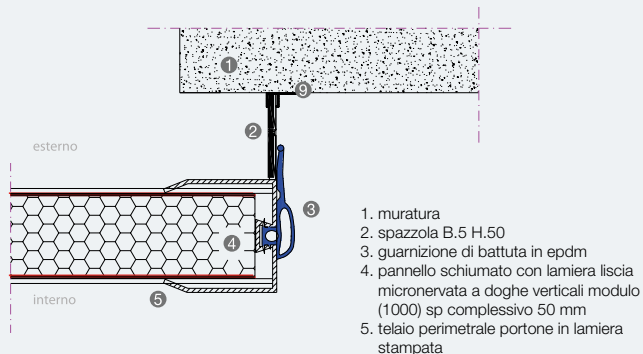

Particolare inferiore ROTEO GOLD montato oltre luce ad una ante, asse 90 / 140 mm

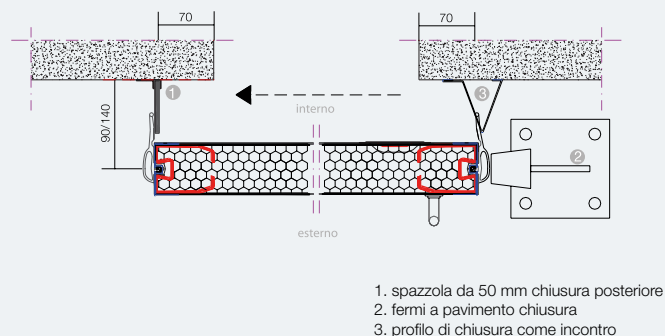

Particolare inferiore portone ROTEO GOLD con guida rinforzata

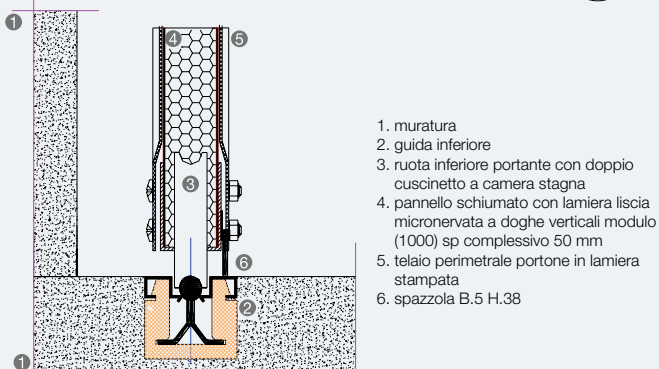

Particolare inferiore ROTEO GOLD montato oltre luce a due ante, asse 90 / 140 mm

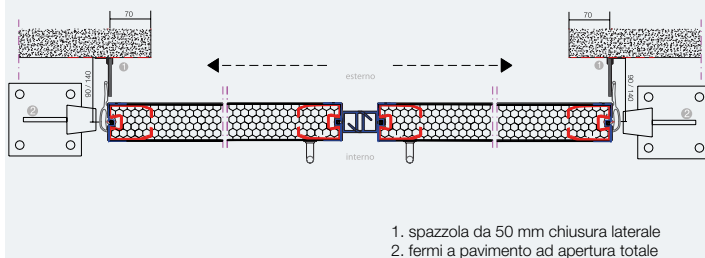

Tipologia guide inferiori

tipo A	guida inferiore zincata standard, sporgente 13 mm dal pavimento
tipo B	guida inferiore incassata con tondo diametro 20 mm (obbligatoria per porta senza inciampo) da abbinare a profilo ad u da fissare sotto il basamento del portone
tipo C	guida inferiore zincata omega 2, incassata (non sporge dal pavimento)
tipo D	guida con tondo diametro 20/25 mm e profilo unip da 60x30 mm, consigliata per portoni di grandi dimensioni
tipo E	guida inferiore a "mezzaluna" con profilo sagomato da tassellare a pavimento (per portoni di piccole-medie dimensioni)

Caratteristiche tecniche Roteo Gold

tipologia apertura	Spessore ante in mm	Larghezza foro muro in mm	Altezza foro muro in mm
un'anta rigida	52	da 1540 a 5500	5500
due ante rigide contrapposte	52	da 3330 a 11000	5500

Accessori possibili

tipologia apertura	predisposiz. motorizzaz.	porta inserita senza inciampo con antipanico	porta pedonale inserita con inciampo		oblò o griglie di aereazione
			con serratura	con antipanico	
un'anta rigida	si	si (solo con guida tipo b)	si	si	si (solo di piccole - medie dimensioni)
due ante rigide contrapposte	si	si (solo con guida tipo b)	si	si	si (solo di piccole - medie dimensioni)



Optional: la porta pedonale e la motorizzazione per Roteo

Per i portoni scorrevoli, come optional, sono disponibili diverse soluzioni di porta pedonale:

Porta pedonale su pannello, con soglia

Inserimento porta pedonale con soglia inferiore di 90 mm ricavata su pannello singolo, realizzata in profilo di alluminio colore nero, completa di maniglia e serratura con chiave.
Dimensione larghezza in funzione dell'anta/pannello, altezza 2000/2100 mm.

Porta pedonale tra due pannelli, con soglia

Inserimento porta pedonale con soglia inferiore di 90 mm ricavata tra due pannelli, realizzata in profilo di alluminio colore nero, completa di maniglia e serratura con chiave.
Dimensione larghezza in funzione dell'anta/pannello, altezza 2000/2100 mm.

Porta pedonale su pannello, senza soglia

Inserimento porta pedonale senza traverso inferiore ricavata su pannello singolo, realizzata in profilo di alluminio colore nero, completa di maniglione antipanico, con scrocco laterale, cilindro e maniglia esterni.
Dimensione larghezza in funzione dell'anta/pannello, altezza 2000/2100 mm.

Porta pedonale tra due pannelli, senza soglia

Inserimento porta pedonale senza traverso inferiore ricavata tra due pannelli, realizzata in profilo di alluminio colore nero, completa di maniglione antipanico, con scrocco laterale, cilindro e maniglia esterni.
Dimensione larghezza in funzione dell'anta/pannello, altezza 2000/2100 mm.

Nel modello GOLD la porta pedonale ha un inciampo di 15 mm



Porta pedonale senza traverso inferiore (senza soglia) ricavata su pannello singolo, realizzata in profilo di alluminio colore nero, completa di maniglione antipanico, con scrocco laterale, cilindro e maniglia esterni.



Porta pedonale con soglia inferiore di 90 mm ricavata tra due pannelli, realizzata in profilo di alluminio colore nero, completa di maniglia e serratura con chiave.



Porta pedonale senza traverso inferiore (senza soglia) ricavata tra due pannelli, realizzata in profilo di alluminio colore nero, completa di maniglione antipanico, con scrocco laterale, cilindro e maniglia esterni.

Motorizzazione ad “uomo presente”

Sono disponibili diverse motorizzazioni con **funzionamento ad “uomo presente”** a seconda del modello e della dimensione del portone.

Motorizzazione meccanica a catena per portoni scorrevoli ad anta unica o a due ante contrapposte.

Meccanica a catena completa di motore/i trifase 380V, montata su guida portante superiore verniciata. Con accessorio di comando pulsantiera apre-chiude.

Motorizzazione meccanica a cremagliera per portoni scorrevoli ad anta unica o a due ante contrapposte.

Meccanica a cremagliera completa di motore/i trifase a 380V applicato/i in parete.

Con accessorio di comando pulsantiera apre-chiude.

Consigliata per portoni con posa in luce o con grandi aperture.



Motorizzazione meccanica a catena, completa di motore/i trifase 380V, montata su guida portante superiore verniciata.

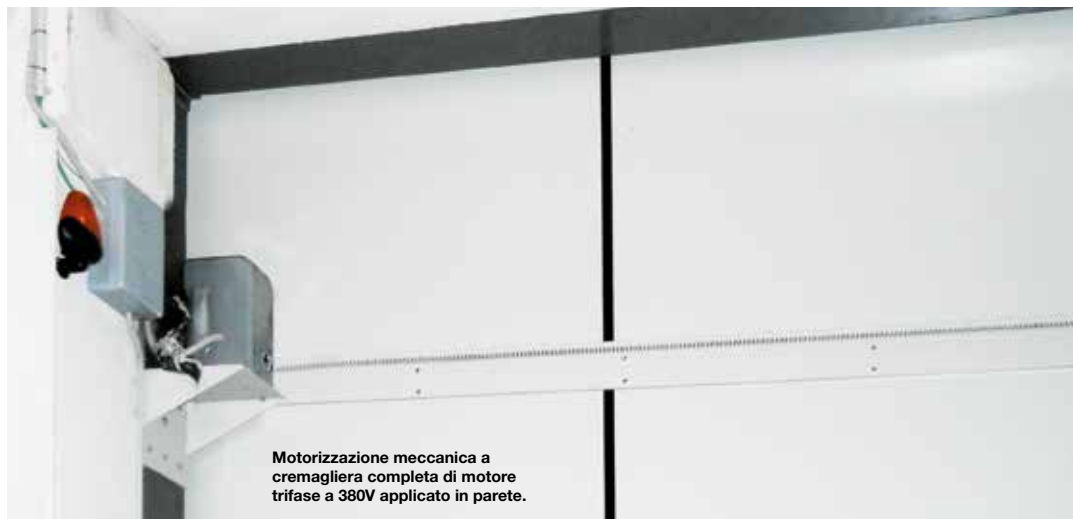
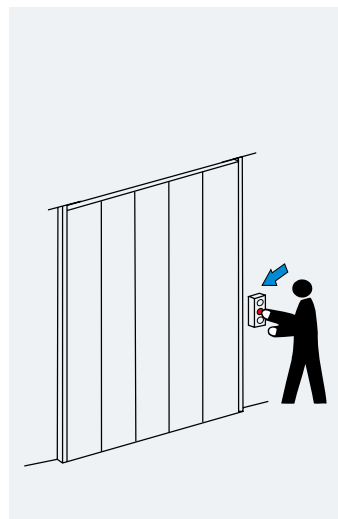

Motorizzazione meccanica a cremagliera completa di motore trifase a 380V applicato in parete.

Funzionamento ad “uomo presente”

Questo sistema obbliga il movimento del portone solo ed esclusivamente con la pressione continuata di un pulsante a muro (posto vicino al portone).

Tutti gli automatismi sono marchiati CE con l'apertura ad “uomo presente”.

Il materiale deve sempre essere installato da personale specializzato e secondo le normative vigenti.

AVVERTENZA

Qualsiasi sistema di apertura scelto diverso da UOMO PRESENTE ” deve essere valutato da personale specializzato in fase d'installazione degli accessori elettrici di protezione, in quanto a seconda del posizionamento degli accessori stessi di comando o protezione si valuta cosa serve per proteggere il movimento del portone stesso in ogni suo punto.

A sua volta chi realizza i collegamenti elettrici deve rilasciare la dichiarazione di conformità del tipo d'impianto che andrà a realizzare, corredato di marchiatura CE.



Portone a battente Aliseo

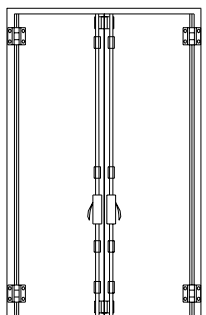

Vista interna portone a battente a due ante.

Il perfetto movimento delle ante viene garantito dalle cerniere in lega di alluminio

ALISEO

Aliseo portone a battente senza guida inferiore, a due ante.

Composto da pannelli coibentati dello spessore di 52 mm realizzate con telaio interno perimetrale in acciaio zincato, coibentati con schiuma poliuretana iniettata ad alta densità autoestinguenta ed esente da CFC, rivestiti da lamiera liscia preverniciata dello spessore di 7/10, disponibile in vari colori.

I montanti laterali e il traverso superiore sono in acciaio zincato dello spessore di 20/10 e vengono forniti nella versione standard verniciati di colore nero; predisposti per il fissaggio costituiscono una vera e propria struttura per il portone, permettendo manovre agevolate e garantendo un elevato grado di stabilità e tenuta.

Il perfetto movimento delle ante viene garantito dalle cerniere in lega di alluminio di colore nero, complete di perno con sistema anticaduta e da doppio cuscinetto reggispinta.

Guarnizioni tra anta e anta atte a garantire lo spazio antischiacciamento di 50 mm, sono in gomma naturale EPDM nera antinvecchiamento e consentono la perfetta chiusura ermetica.

I portoni possono essere forniti manuali e predisposti.

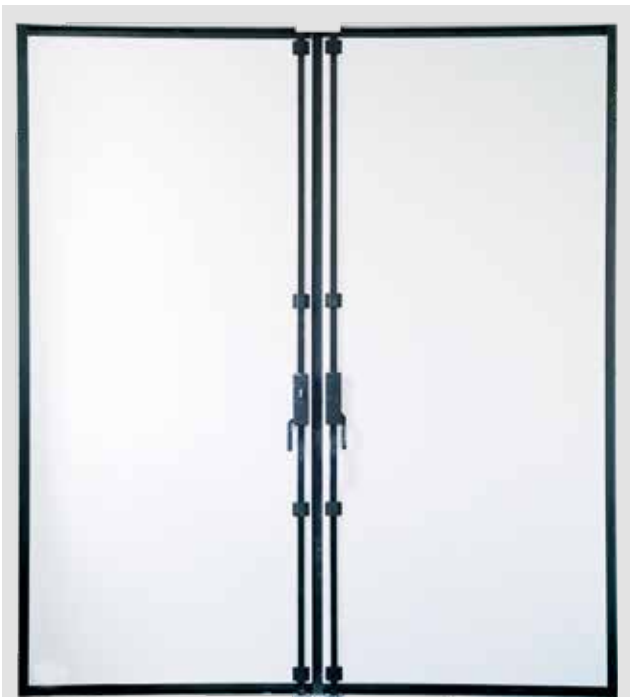

Vista interna portone a battente Aliseo.



Tinte preverniciate standard.

Di serie nella versione con apertura manuale i portoni vengono forniti con i cariglioni per la chiusura dall'interno, a richiesta come optional sono disponibili anche i cariglioni per la chiusura dall'esterno.



Dati tecnici: portone a volata Aliseo

Particolare superiore portone ALISEO montato oltre luce

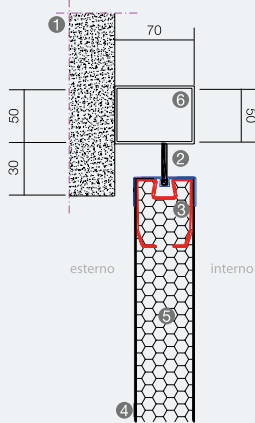

1. muratura perimetrale
2. spazzola in nylon B.5 H.38
3. profilo acciaio zincato 18/10 mm
4. profilo acciaio zincato 7-8/10 mm
5. materiale isolante schiuma poliuretanic densità 43 kgxm³
6. tubolare superiore di battuta e chiusura

Particolare superiore portone ALISEO montato in luce

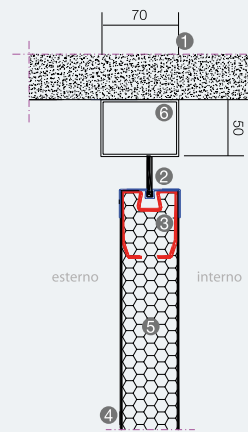

1. muratura perimetrale
2. spazzola in nylon B.5 H.38
3. profilo acciaio zincato 18/10 mm
4. profilo acciaio zincato 7-8/10 mm
5. materiale isolante schiuma poliuretanic densità 43 kgxm³
6. tubolare superiore di battuta e chiusura

Particolare laterale applicato oltre luce

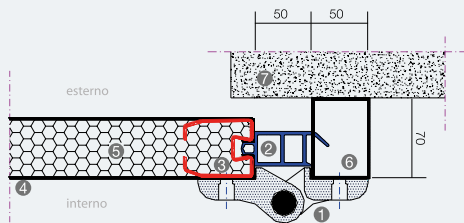

1. cerniera in alluminio pressofuso, autolubrificante
2. guarnizione di battuta laterale in epdm
3. profilo acciaio zincato 18/10 mm
4. profilo acciaio zincato 7-8/10 mm
5. materiale isolante schiuma poliuretanic densità 43 kgxm³
6. montante portone in tubolare d'acciaio 70x50 mm zincato e verniciato a polveri
7. muratura perimetrale

Particolare laterale applicato in luce

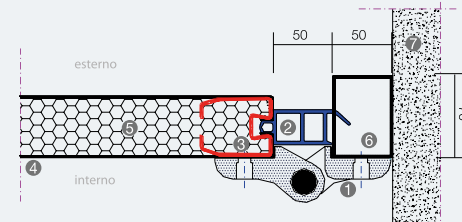

1. cerniera in alluminio pressofuso, autolubrificante
2. guarnizione di battuta laterale in epdm
3. profilo acciaio zincato 18/10 mm
4. profilo acciaio zincato 7-8/10 mm
5. materiale isolante schiuma poliuretanic densità 43 kgxm³
6. montante portone in tubolare d'acciaio 70x50 mm zincato e verniciato a polveri
7. muratura perimetrale

Voce di capitolato

Aliseo portone a battente senza guida inferiore, composto da pannelli dello spessore di 52 mm, aventi telaio interno perimetrale in acciaio zincato, coibentati con schiuma poliuretanic iniettata con densità pari a 43 kg/mc, e rivestiti da lamiera liscia preverniciata dello spessore di 7/10, disponibili nelle tinte standard: blu-genziana simil Ral 5010, verde muschio simil Ral 6005, bianco-grigio simil Ral 9002, alluminio simil Ral 9006, bianco simil Ral 9010.

Per proteggere la superficie delle ante da eventuali graffiature, viene applicata una pellicola adesiva da togliere poi durante la fase di posa. I montanti laterali e il traverso superiore sono in acciaio zincato dello spessore di 20/10 e vengono forniti nella versione standard verniciati di colore nero; predisposti per il fissaggio costituiscono una vera e propria struttura per il portone, permettendo manovre agevolate e garantendo un elevato grado di stabilità e tenuta.

Il perfetto movimento delle ante viene garantito dalle cerniere in lega di alluminio di colore nero, complete di perno con sistema anticaduta e da doppio cuscinetto reggispinta.

La chiusura del portone viene garantita dai cariglioni interni completi di aste di chiusura alto e basso con punta rinforzata e scorri asta con protezione in pvc, il tutto in acciaio zincato e verniciato nero.

Guarnizioni tra anta e anta atte a garantire lo spazio antischiacciamento di 50 mm, sono in gomma naturale EPDM nera antinvecchiamento, e consentono la perfetta chiusura ermetica.

Nella parte superiore e inferiore delle ante vengono fissati dei profili in alluminio di colore nero con apposito innesto per inserimento delle spazzole in nylon che permettono la perfetta chiusura.

I portoni possono essere forniti manuali, predisposti o motorizzati.

Caratteristiche tecniche Aliseo

tipologia apertura	spessore ante in mm	larghezza foro muro in mm	altezza foro muro in mm
due ante a battente	52	da 1300 a 4000	da 2300 a 4000

Accessori possibili

predisposizione motorizzazione	porta inserita senza inciampo con antipanco	porta pedonale inserita con inciampo		obló o griglie di aereazione
		con serratura	con antipanco	
si	si	si	si	si

Particolare inferiore portone

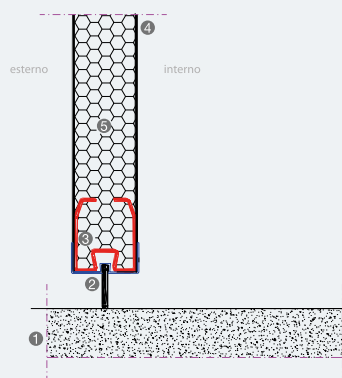

1. pavimento
2. spazzola in nylon B.5 H.38
3. profilo acciaio zincato 18/10 mm
4. profilo acciaio zincato 7-8/10 mm
5. materiale isolante schiuma poliuretanic
densità 43 kgxm³



Particolare incontro centrale

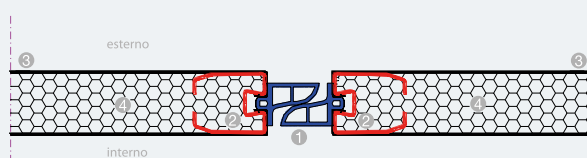

1. guarnizione in epdm
2. profilo acciaio zincato 18/10 mm
3. profilo acciaio zincato 7-8/10 mm
4. materiale isolante schiuma poliuretanic
densità 43 kgxm³



REALIZZAZIONI SPECIALI

Esempio di portone a due ante per applicazioni particolari opportunamente strutturato e rinforzato internamente.



Porta Pronta

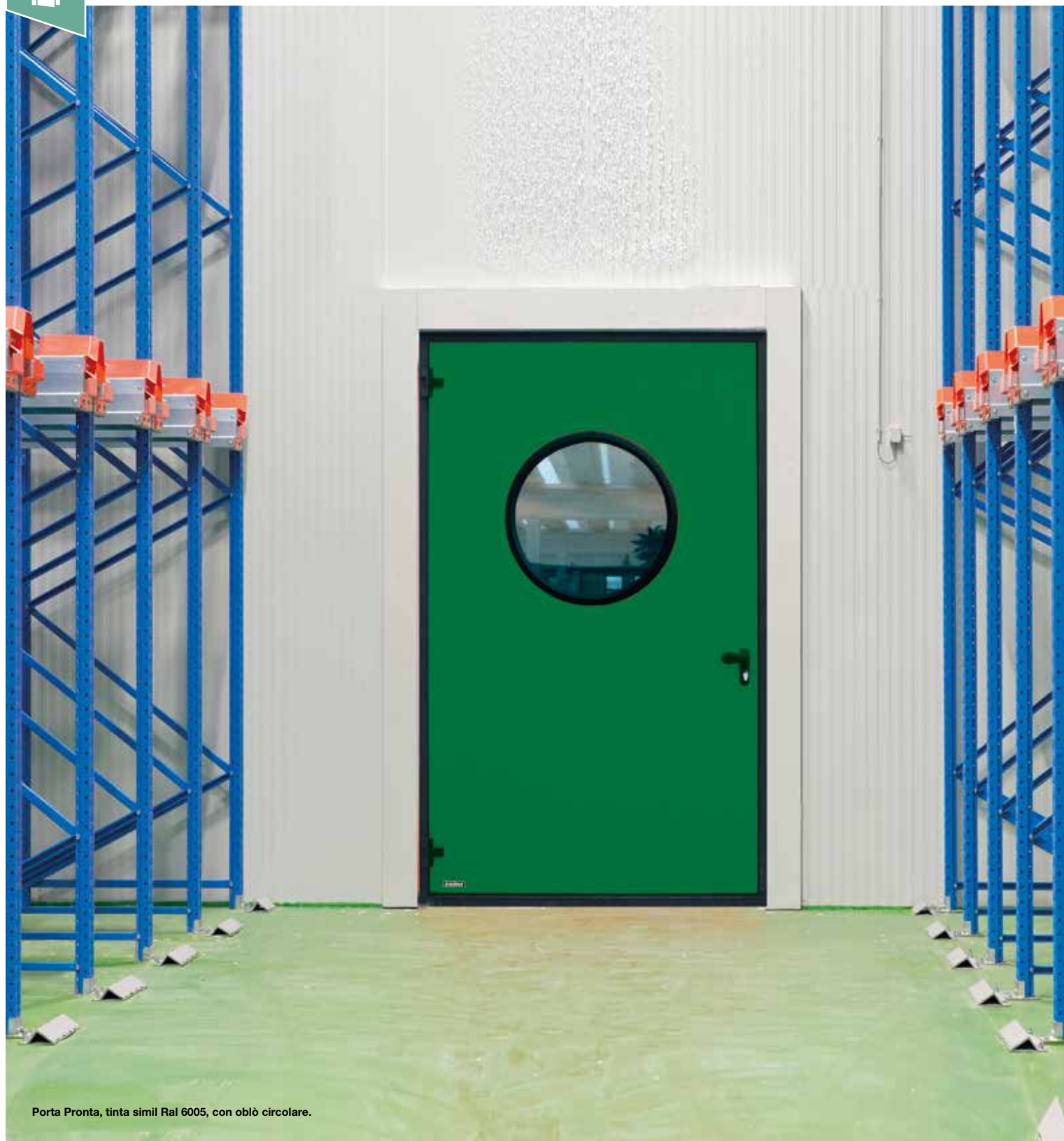

Porta Pronta, tinta simil Ral 6005, con oblò circolare.

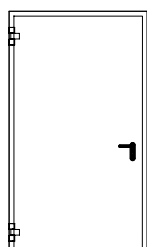

Vista esterna porta coibentata.

Porte pensate
per durare nel tempo



Dichiarazione di Prestazione (DoP), che riporta le caratteristiche del prodotto secondo il nuovo CPR 305/2011.



Targhetta di Marcatura CE identificativa per porte certificate SAC1

PRONTA

Porta coibentata Pronta, composta da ante dello spessore di 47 mm. aventi telaio interno perimetrale in acciaio zincato e coibentazione, rivestite da lamiera liscia preverniciata dello spessore di 7/10, disponibile in vari colori.

Per proteggere la superficie delle ante da eventuali graffiature, viene applicata una pellicola adesiva da togliere poi durante la fase di posa.

La cassa della porta in acciaio viene fornita nella versione standard di colore nero ed è predisposta per il fissaggio su muratura; le cerniere sono in alluminio a tre ali di colore nero.

La porta è composta da maniglia interna ed esterna con serratura, spazzolino inferiore in nylon con supporto in alluminio colore nero, guarnizioni di battuta in gomma nera.

L'eventuale anta secondaria viene bloccata tramite catenaccioli o cariglioni di chiusura.

N.B.: La Porta (su Richiesta) può essere prodotta con **CERTIFICAZIONE SAC-1** (porta lungo le vie di fuga) conforme alla norma europea 14351-1:2010 regolamento 305/2011.

Completa di maniglione antipanico a 2 punti di chiusura e maniglia con cilindro esterno.



Vista interna porta Pronta, con maniglione a 2 punti.



Tinte preverniciate standard.



Dati tecnici: porta Pronta

Particolare cassa-anta Pronta

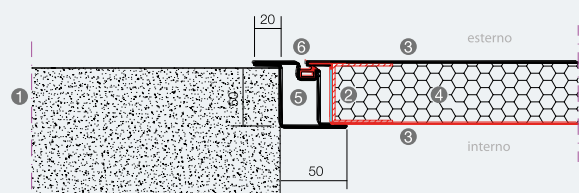

1. muratura perimetrale
2. profilo acciaio zincato 15/10 mm
3. profilo acciaio zincato 7-8/10 mm
4. materiale isolante schiuma poliuretana densità 43 kgxm³
5. profilo in acciaio perimetrale sp. 20/10 mm
6. guarnizione di battuta perimetrale in epdm

Particolare inversione di battuta Pronta

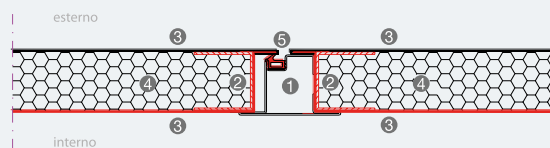

1. profilo in acciaio 12/10 per inversione di battuta
2. profilo acciaio zincato 15/10 mm
3. profilo acciaio zincato 7-8/10 mm
4. materiale isolante schiuma poliuretana densità 43 kgxm³
5. guarnizione di battuta perimetrale in epdm

Particolare inferiore

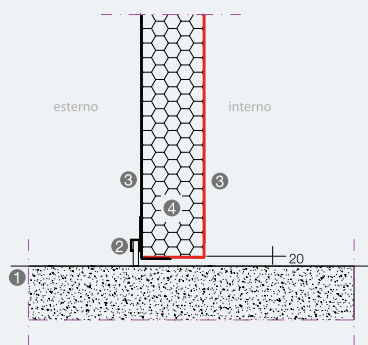

1. pavimento
2. spazzola B.5 H.20
3. profilo acciaio zincato 7-8/10 mm
4. materiale isolante schiuma poliuretana densità 43 kgxm³

Particolare pannelli

Particolare piega lamiera laterali su pannello

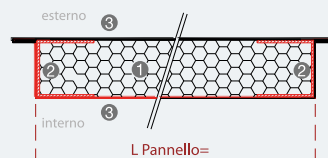

Particolare piega lamiera parte superiore ed inferiore pannello

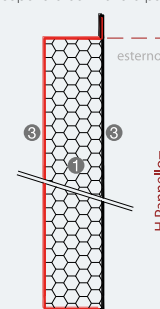

1. materiale isolante schiuma poliuretana densità 43 kgxm³
2. profilo acciaio zincato 15/10 mm
3. profilo acciaio zincato 7-8/10 mm

Voce di capitolato

Porta Pronta, composta da ante dello spessore di 47 mm, aventi telaio interno perimetrale in acciaio zincato e coibentazione, rivestite da lamiera liscia preverniciata dello spessore di 7/10, disponibili nelle tinte standard: blu-genziana simil Ral 5010, verde muschio simil Ral 6005, bianco-grigio simil Ral 9002, alluminio simil Ral 9006, bianco simil Ral 9010. Per proteggere la superficie delle ante da eventuali graffiature, viene applicata una pellicola adesiva da togliere poi durante la fase di posa.

La cassa della porta in acciaio viene fornita nella versione standard di colore nero ed è predisposta per il fissaggio su muratura; le cerniere sono in alluminio a tre ali di colore nero. La porta è composta da maniglia interna ed esterna con serratura, spazzolino inferiore in nylon con supporto in alluminio colore nero, guarnizioni di battuta in gomma nera. L'eventuale anta secondaria viene bloccata tramite catenaccioli o cariglioni di chiusura.

Caratteristiche tecniche porta Pronta

tipologia apertura	spessore ante in mm	larghezza foro muro in mm	altezza foro muro in mm
un'anta a battente	47	da 900 a 1400	da 2000 a 2500
due ante a battente	47	da 1500 a 2750	da 2000 a 2500

Accessori possibili

veletta batti acqua	chiudiporta	preselettore di chiusura per porta a due ante	maniglione antipánico e scrocco laterale	obló o griglie di aereazione
si	si	si	si	si



Porta coibentata ad ante asimmetriche con oblò.



Porta coibentata a due ante simmetriche, con oblò.



Porta coibentata Pronta con griglia di aerazione.



Porta coibentata a due ante in pvc effetto legno noce chiaro.



Tinte e finiture portoni a libro, scorrevoli, a battente, porte



Tinte standard

I pannelli standard sono rivestiti in entrambi i lati con lamiera d'acciaio liscia zincata e preverniciata, spessore 7/10 di mm, disponibile nelle tinte simil Ral standard: blu-genziana simil Ral 5010, verde muschio simil Ral 6005, bianco-grigio simil Ral 9002, alluminio simil Ral 9006, bianco simil Ral 9010.

Optional ampia gamma di tinte

Come optional, i pannelli dei portoni industriali, **possono essere verniciati internamente ed esternamente in qualsiasi tinta prevista dal campionario Ral Ballan: più di 200 alternative di colore!**

Ora disponibili anche le nuove tinte micacee:
Grigio Titanio 5, Grigio Ballan, Grigio grafite 3, Nero antracite 2, Azzurro chiaro 7, Verde velluto 6, Simil Corten Bal 1, Marrone scuro 4.



Portone scorrevole a due ante Roteo in acciaio INOX AISI 304 satinato, con porta pedonale ad anta spezzata.



Portone a libro Meteo in pvc tinta noce chiaro.

Optional altri rivestimenti

Le ante possono essere rivestite, a richiesta, con altri tipi di lamiera:

- alluminio 12/10 di mm
- acciaio INOX AISI 304 satinato goffrato 5/10 di mm
- PVC tinta effetto legno noce chiaro.

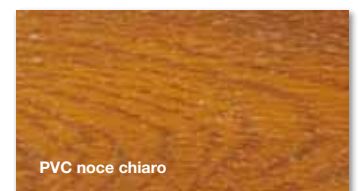
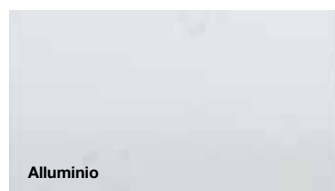



Avvertenza

Si consiglia di evitare le tinte scure nei pannelli esposti al sole, in quanto la grande escursione termica fra esterno ed interno dovuta all'assorbimento del calore nelle tinte scure, può provocare la possibile flessione degli elementi e limitare la funzionalità del portone industriale.



Optional: gli oblò per portoni a libro, scorrevoli, a battente, porte



Oblò rettangolari con guarnizione in gomma EPDM nera ad angoli arrotondati e vetro da 5+5 mm.

Molteplici sono gli oblò disponibili per i portoni e porte pedonali: oblò quadrati, rettangolari, rotondi

Oblò quadrati e rettangolari con guarnizione in gomma ad angoli arrotondati, in diverse dimensioni.

Completi di guarnizione perimetrale in gomma EPDM nera, in vetro da 5+5 mm nelle diverse tipologie: satinato bianco, stop sol (chiaro, bronzo, grigio).

Oblò circolari con guarnizione in gomma, in diverse dimensioni.

Completi di guarnizione perimetrale in gomma EPDM nera realizzati in vetro stratificato da 5+5 mm trasparente.

Oblò quadrati e rettangolari con profilo in alluminio ad angoli retti, in diverse dimensioni.

Completi di profilo perimetrale in alluminio colore nero, in vetro da 5+5 mm trasparente, anche in vetrocamera e vetrocamera con taglio termico.



Griglie a lamelle di aerazione

Inserimento su portone o porta pedonale di griglia con telaio perimetrale, con lamelle di aerazione in lamiera pressopiegata di acciaio zincato e verniciato colore nero.



Oblò quadrati e rettangolari con profilo in alluminio ad angoli retti, completi di profilo perimetrale in alluminio colore nero, in vetro da 5+5 mm trasparente.



Oblò quadrati con guarnizione in gomma nera EPDM ad angoli arrotondati e vetro da 5+5 mm.



Oblò circolari con guarnizione in gomma, completi di guarnizione perimetrale in gomma EPDM nera realizzati in vetro stratificato da 5+5 mm trasparente.



Oblò con apertura a vasistas, con profili in alluminio.



Portoni rapidi

I portoni rapidi Eolo sono particolarmente indicati per le aperture dove si ha la necessità di passaggi frequenti e di divisione tra ambienti comunicanti.

Le caratteristiche principali di questo genere di chiusura sono l'avvolgimento / o l'impacchettamento verticale molto rapido e gli ingombri ridotti.

Secondo i diversi modelli disponibili sono adatte per un uso sia interno che esterno allo stabilimento, sempre conformi UNI EN 13241-1.



**Portoni ad apertura veloce
per alte frequenze di transito**



ballan[®]
excellence in doors



Portone rapido Eolo Impac

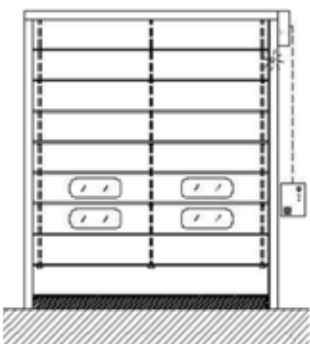



EOLO IMPAC ad impacchettamento

Portone ad apertura veloce modello Eolo Impac, motorizzato (standard comando ad uomo presente), destinato a vani con alte frequenze di transito, conforme UNI EN 13241-1.

Struttura metallica AUTOPORTANTE munita di piastre sagomate interamente imbullonate e senza saldature, fornita nella dotazione base in lamiera di acciaio zincato sp. 18/10 di mm. Guarnizioni laterali in PVC per agevolare lo scorrimento del telo.

Manto in PVC antistrappo, ignifugo classe 2, ordito in doppia tramatura da 900 gr/mq (certificazione della casa costruttrice), tinte standard: avorio simil Ral 1013, giallo simil Ral 1021, arancio simil Ral 2009, rosso simil Ral 3002, blu simil Ral 5002, blu chiaro simil Ral 5012, verde simil Ral 6026, grigio polvere simil Ral 7035, grigio scuro simil Ral 7037, grigio chiaro simil Ral 7038, grigio alluminio simil Ral 9006, bianco simil Ral 9016, nero simil Ral 9005.

Resistenza allo strappo 3000N/50 mmq, resistenza alla lacerazione 400N/50mmq, resistenza alla trazione 3000N/cm².

Tubi di irrigidimento in acciaio zincato ad alto snervamento per la tenuta alle forti pressioni.

Speciale sistema di ancoraggio del telo mediante appositi ganci (posti nel traverso superiore) che permettono una perfetta installazione/regolazione del manto.

Resistenza al vento certificata classe 2 (45 kg/mq ~70 km/h).

Per mod. Eolo Impac, se richiesta è compresa n. 1 fila di oblò trasparenti termosaldati.

Disponibili diversi optional, anche struttura metallica inox AISI 304, AISI 316 o verniciata tinta RAL.

Motorizzazione trifase 400V-50Hz dotata di elettrofreno, adatta ad un servizio intensivo, completa di sblocco manuale per permettere la movimentazione del telo in assenza di tensione, secondo le vigenti normative.

Accessori in dotazione nella versione base:

- n. 1 segnalatore luminoso lampeggiante IP65;
- n. 1 gruppo fotocellule IP65 (per larghezza superiore a 6750 mm);
- n. 1 pulsante da esterno;
- n. 1 coppia di barriere IP65 (per misure inferiori a 6750 mm);
- n. 1 bordo inferiore dotato di costa di sicurezza antischiacciamento alimentata via radio (per misure superiori a 6750 mm).

Misure massime: larghezza fino 9000 mm, altezza fino 7000 mm.

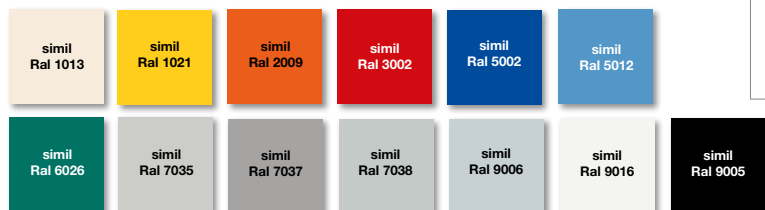
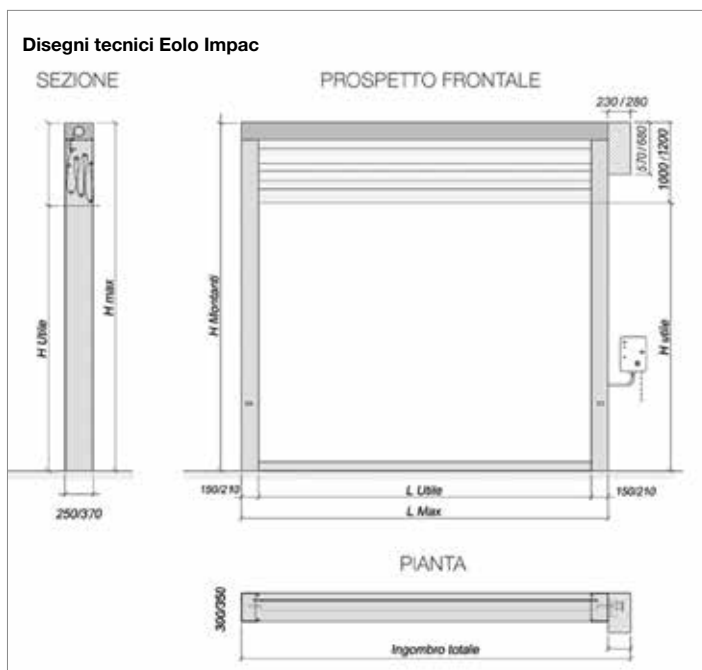

Tinte standard telo.



Portone rapido Wind





EOLO WIND ad avvolgimento

Portone ad apertura veloce modello Eolo Wind, motorizzato (standard comando ad uomo presente), destinato a vani con alte frequenze di transito, conforme UNI EN 13241-1.

Struttura metallica AUTOPORTANTE munita di piastre sagomate interamente imbullonate e senza saldature, fornita nella dotazione base in lamiera di acciaio zincato sp. 15/10 di mm. Guarnizioni laterali in PVC per agevolare lo scorrimento del telo.

Manto in PVC antistrappo, ignifugo classe 2, ordito in doppia tramatura da 900 gr/mq (certificazione della casa costruttrice), tinte standard: avorio simil Ral 1013, giallo simil Ral 1021, arancio simil Ral 2009, rosso simil Ral 3002, blu simil Ral 5002, blu chiaro simil Ral 5012, verde simil Ral 6026, grigio polvere simil Ral 7035, grigio scuro simil Ral 7037, grigio chiaro simil Ral 7038, grigio alluminio simil Ral 9006, bianco simil Ral 9016, nero simil Ral 9005.

Resistenza allo strappo 3000N/50 mmq, resistenza alla lacerazione 400N/50 mmq, resistenza alla trazione 3000N/cm².

Tubi di irrigidimento in acciaio zincato ad alto snervamento per la tenuta alle forti pressioni.

Resistenza al vento certificata classe 2 (45 kg/m² ~70 km/h).

Mod. Eolo Wind, se richiesto è compreso n. 1 settore trasparente a tutta larghezza del telo.

Disponibili diversi optional, anche struttura metallica inox AISI 304, AISI 316 o verniciata tinta RAL.

Motorizzazione trifase 400V-50Hz dotata di elettrofreno, adatta ad un servizio intensivo, completa di sblocco manuale per permettere la movimentazione del telo in assenza di tensione, secondo le vigenti normative.

Accessori in dotazione nella versione base:

n. 1 segnalatore luminoso lampeggiante IP65;

n. 1 pulsante da esterno;

n. 1 coppia di barriere IP65 alimentata via radio.

Misure max L fino 6000 mm, H fino 5400 mm

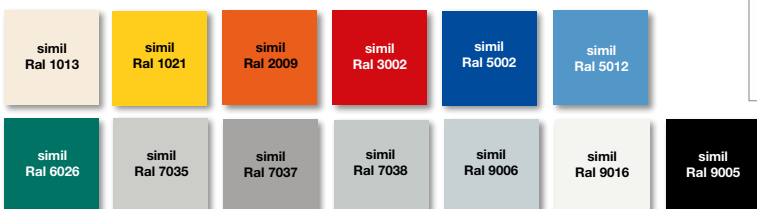
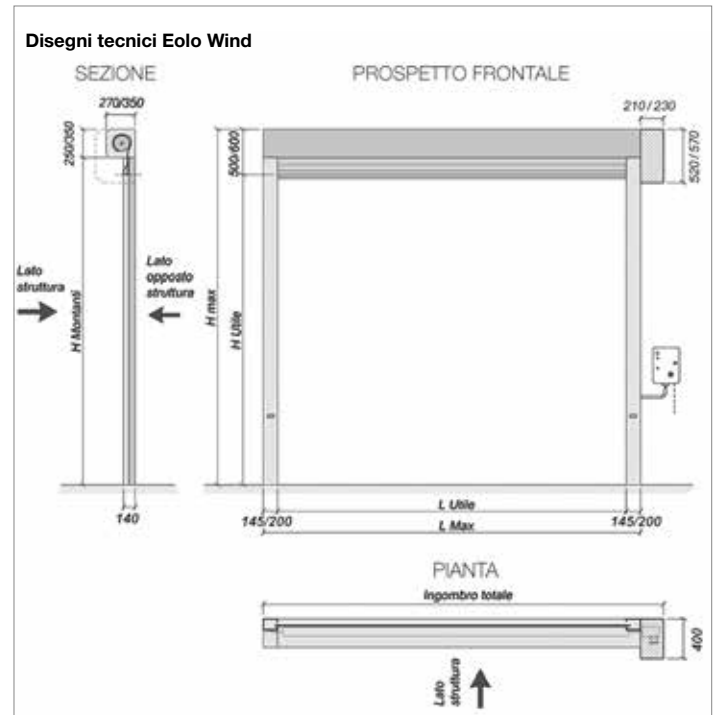

Tinte standard telo.



Portone rapido Eolo Interior





EOLO INTERIOR Autorientrante leggero per applicazione retail

Portone ad apertura veloce modello Eolo Interior, motorizzato (standard comando ad uomo presente), destinato a vani con alte frequenze di transito, conforme UNI EN 13241-1.

Traversa superiore metallica zincata sp. 15/10 di mm (non autoportante). Montanti laterali zincati con guide di scorrimento laterali, con sistema autorientrante.

Manto in PVC antistrappo, ignifugo classe 2, da 900 gr/mq (certificazione della casa costruttrice), tinte standard: avorio simil Ral 1013, giallo simil Ral 1021, arancio simil Ral 2009, rosso simil Ral 3002, blu simil Ral 5002, blu chiaro simil Ral 5012, verde simil Ral 6026, grigio polvere simil Ral 7035, grigio scuro simil Ral 7037, grigio chiaro simil Ral 7038, grigio alluminio simil Ral 9006, bianco simil Ral 9016, nero simil Ral 9005. Con zip laterali di tenuta elettrosaldate.

Resistenza al vento certificata classe 1 (30 kg/mq ~40 km/h). Per mod. Eolo Interior, se richiesta è compresa n.1 fila di obliò trasparenti termosaldati.

Disponibili diversi optional, anche struttura metallica inox AISI 304, AISI 316 o verniciata tinta RAL.

Motorizzazione 400V-50Hz. trifase dotata di elettrofreno, adatta ad un servizio intensivo, completa di asta per la movimentazione manuale del telo in assenza di tensione, secondo le vigenti normative.

Accessori in dotazione nella versione base:

- n. 1 segnalatore luminoso lampeggiante IP65;
- n. 1 gruppo fotocellule IP65;
- n. 1 pulsante da esterno;
- n. 1 foto-costa su albero avvolgitore.

Misure max L fino 3500 mm, H fino 3400 mm

Disegni tecnici Eolo Interior

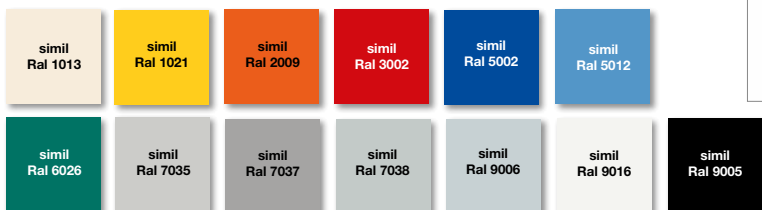
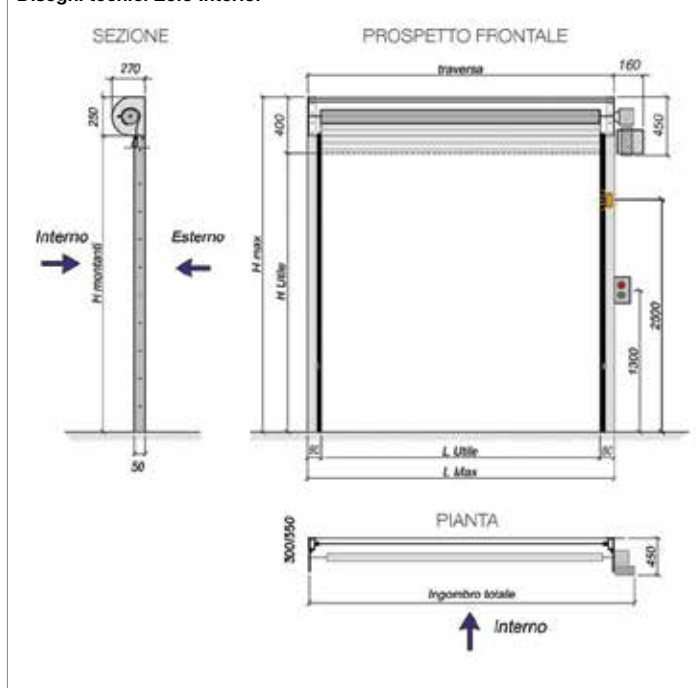

Tinte standard telo.



Portone rapido Eolo Interior





EOLO AUTO Autorientrante

Portone ad apertura veloce modello Eolo Auto, motorizzato (standard comando ad uomo presente), destinato a vani con alte frequenze di transito, conforme UNI EN 13241-1.

Traversa superiore in lamiera pressopiegata sp. 18/10 di mm munita di piastre sagomate, con carter coprialbero zincato a fissaggio frontale (non autoportante).

Montanti laterali zincati con guide di scorrimento laterali, con sistema autorientrante.

Manto in PVC antistrappo, ignifugo classe 2, da 900 gr/mq (certificazione della casa costruttrice), tinte standard: avorio simil Ral 1013, giallo simil Ral 1021, arancio simil Ral 2009, rosso simil Ral 3002, blu simil Ral 5002, blu chiaro simil Ral 5012, verde simil Ral 6026, grigio polvere simil Ral 7035, grigio scuro simil Ral 7037, grigio chiaro simil Ral 7038, grigio alluminio simil Ral 9006, bianco simil Ral 9016, nero simil Ral 9005. Con zip laterali di tenuta elettrosaldate.

Resistenza al vento certificata classe 2 (45 kg/mq ~70 km/h).

Per mod. Eolo Auto, se richiesta è compresa n.1 fila di oblò trasparenti termosaldati.

Disponibili diversi optional, anche struttura metallica inox AISI 304, AISI 316 o verniciata tinta RAL.

Motorizzazione 230V-50Hz trifase dotata di elettrofreno, adatta ad un servizio intensivo, completa di asta per la movimentazione manuale del telo in assenza di tensione, secondo le vigenti normative.

Accessori in dotazione nella versione base:

- n. 1 segnalatore luminoso lampeggiante IP65;
- n. 1 pulsante da esterno;
- n. 1 foto antisrotolamento;
- n. 1 barriere di fotocellule incrociate IP65.



Misure max L fino 6000 mm, H fino 5400

Disegni tecnici Eolo Auto

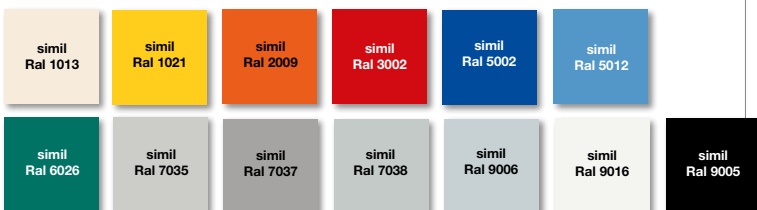
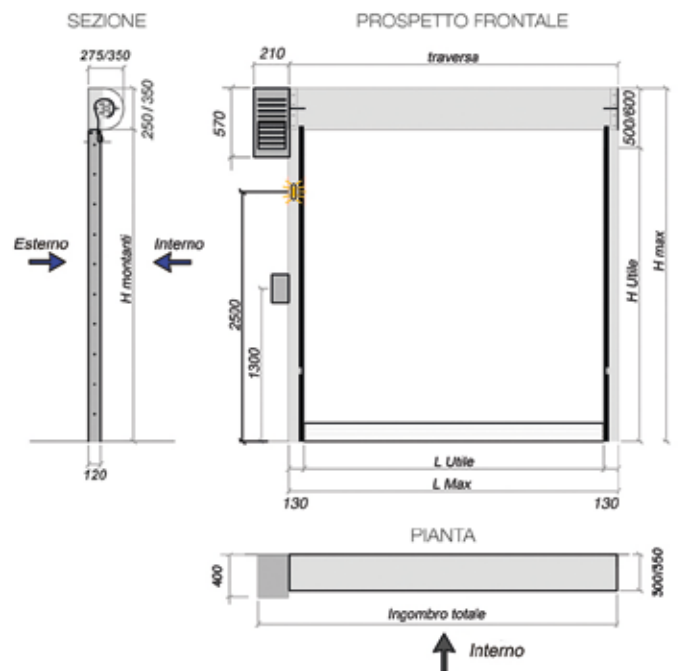

Tinte standard telo



Portone rapido Eolo Ice

Il portone Eolo Ice è una vera e propria barriera con elevate caratteristiche di isolamento termico, dotato di tutti i dispositivi di sicurezza.



EOLO ICE per dividere ambienti a diversa temperatura

Portone ad apertura veloce modello Eolo Ice per dividere un ambiente a bassa temperatura (fino a -30°C) da un altro a temperatura anche di molto superiore, motorizzato (standard comando ad uomo presente), destinato a vani con alte frequenze di transito, conforme UNI EN 13241-1. Lo speciale manto realizzato con un doppio telo, impedisce la formazione di condensa e di ghiaccio senza l'ausilio di impianti di ventilazione ed i relativi costi energetici.

Struttura autoportante in acciaio zincato con doppio manto, rinforzi trasversali a doppio scatolato accoppiato per una elevata resistenza alla spinta, manto a doppio telo in poliestere bispalmato autoestinguente Classe 2, isolamento garantito da camera d'aria ferma non ventilata, sicurezza con ottica a barriera H 2500 mm.

Disponibili diversi optional, anche struttura metallica inox AISI 304, AISI 316 o verniciata tinta RAL.

Motorizzazione ad un uso intensivo adatto ad ambienti con temperature negative fino a -30°C , quadro di comando 380 V, precablaggio con connettori rapidi, guide in lamiera pressopiegata dotata di profili di compensazione in materiale tessile, velocità 0,8 m/s.

Dotazione standard:

Pulsantiera START/EMERGENZA lato struttura integrata su quadro di comando, pulsantiera START lato opposto struttura, fotocellule di sicurezza, segnalatore luminoso lato struttura, sicurezza anti cesoiamento con barriera ad infrarossi conforme CE 13241-1, precablaggio con connettori rapidi.

Misure max L fino 4000 mm, H fino 5000 mm

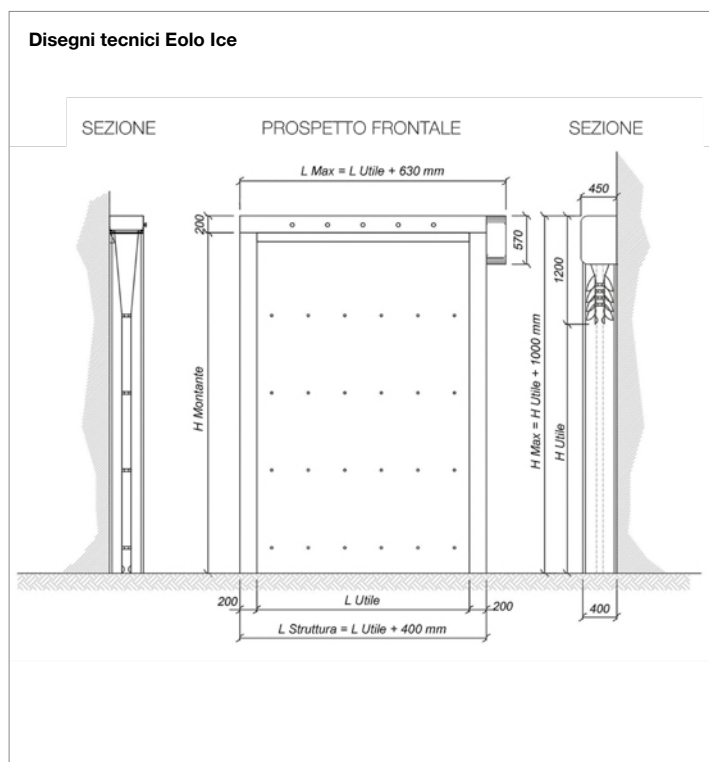

simil
Ral 7035

Tinta standard telo.



I Centri Assistenza Tecnica (CAT) selezionati da Ballan sono formati da squadre di tecnici specializzati. Operano con mezzi adeguati anche alle esigenze di montaggio più critiche, mettendo a disposizione tutta l'esperienza specifica nel settore dei portoni industriali.



Info Clienti
800-405540
Chiamata gratuita

Servizio Ballan: completo,
efficiente, sempre all'altezza.

Acquistando il "pacchetto completo Ballan", che consiste in montaggio, assistenza e manutenzione, il cliente ha la garanzia assoluta e certificata dall'azienda di essere sempre in regola con le disposizioni previste dalla Norma di Prodotto EN 13241-1.

Inoltre è sempre a disposizione dei clienti un Numero Verde gratuito per richiedere qualsiasi informazione.

ballan[®]
excellence in doors

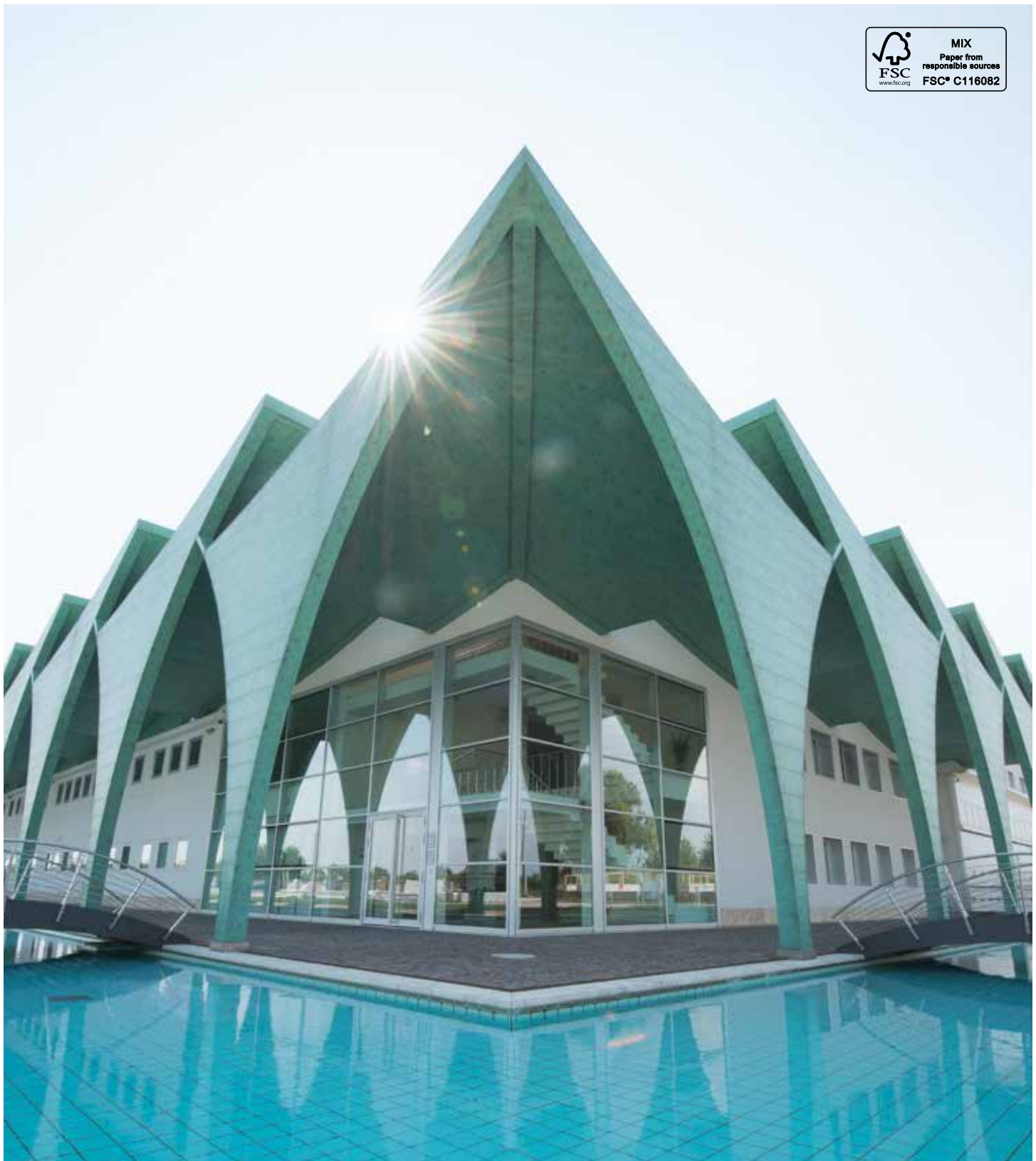

Info Clienti
800-405540
Chiamata gratuita



Cap. Soc. Euro 5.000.000 i.v.
R.I. PD / C.F. / P. IVA 00327010286
REA PD 0118254

Ballan SpA
Via Restello 98
35010 Villa del Conte (PD) Italy
Tel. + 39 **049 9328111**
Fax + 39 049 9325311
e-mail: ballan@ballan.com
www.ballan.com



Sistema di gestione qualità certificato

